

VAS „Elektroniskie sakari”
Iepirkumu procedūras no 4 000 –41 999 euro
„Piekļuves kontroles sistēmas risinājuma piegāde, uzstādīšana un apkalpošana”
iepirkuma identifikācijas Nr. VASES 2014/09
dokumentācija (turpmāk –Dokumentācija)

1. **Pasūtītājs** – VAS „Elektroniskie sakari” (turpmāk – VAS ES), Elizabetes ielā 45/47, Rīgā, LV-1010.
2. **Iepirkuma identifikācijas numurs** – VASES 2014/09.
3. **Iepirkuma priekšmets** – piekļuves kontroles sistēmas risinājuma piegāde, uzstādīšana un apkalpošana saskaņā ar Tehnisko specifikāciju (Pielikums Nr. 2), kura satur minimālās prasības attiecībā uz iepirkuma priekšmetu.
4. **Līguma izpildes laiks:**
 - 4.1. piekļuves kontroles sistēmas risinājuma piegādei, uzstādīšanai – ne ilgāk kā 8 (astoņu) nedēļu laikā no līguma noslēgšanas dienas;
 - 4.2. garantijas un apkalpošanas pakalpojumu sniegšanai – ne mazāk kā 24 (divdesmit četri) mēneši no piekļuves kontroles sistēmas uzstādīšanas (par kuru ir abpusēji parakstīts nodošanas – pieņemšanas akts) dienas.
5. **Līguma izpildes vieta** – VAS ES, Eksporta iela 5, Rīga, Latvija, LV-1010, tālrunis – 67333034, fakss – 67821275.
6. **Iepirkuma nomenklatūra (CPV)** – 51900000-1.
7. **Iepirkuma dokumentācijas saņemšanas kārtība:**
 - 7.1. Pretendenti Dokumentāciju var saņemt elektroniski VAS ES mājas lapā www.vases.lv līdz 2014. gada 08. aprīlim;
 - 7.2. Ar Dokumentāciju iespiedrakstā var iepazīties VAS ES telpās Rīgā, Jeruzalemes ielā 2/4, 1. stāvā, pie Pastāvīgās iepirkumu komisijas (turpmāk – Iepirkumu komisija) locekles Vinetas Dambrovskas, sākot ar attiecīgās iepirkumu procedūras izsludināšanas brīdi, iepriekš piesakoties pa tālruni 28305574 vai e-pastu: vineta.dambrovska@vases.lv darba dienās no plkst. 9.00 līdz 12.00 vai Pasūtītāja mājas lapā sadaļā „Iepirkumi”, sākot ar dienu, kad paziņojums par līgumu ir publicēts Iepirkumu uzraudzības biroja mājas lapā līdz piedāvājumu iesniegšanas termiņa beigām;
 - 7.3. Dokumentācijas apstiprinātu kopiju drukātā veidā var saņemt VAS ES telpās Rīgā, Jeruzalemes ielā 2/4, 1. stāvā, pie Iepirkuma komisijas locekles Vinetas Dambrovskas darbdienās (no plkst. 9.00 līdz plkst. 12.00), iepriekš piesakoties pa tālruni 28305574 vai e-pastu: vineta.dambrovska@vases.lv 3 (trīs) darba dienu laikā pēc tam, kad saņemts pieprasījums, ievērojot nosacījumu, ka pieprasījums iesniegts laikus pirms piedāvājuma iesniegšanas termiņa.
8. **Termiņš, līdz kuram var saņemt iepirkumu procedūras dokumentus** – 2014. gada 2014. gada 08. aprīlis.
9. **Piedāvājuma iesniegšana** – piedāvājumi iesniedzami VAS ES lietvedībā, 2. stāvā, Elizabetes ielā 45/47, Rīgā, LV-1010, personīgi līdz 2014. gada 08. aprīlim plkst. 11:00 vai jānosūta pa pastu, un sūtītājs nodrošina, ka saņēmējs piedāvājumu saņem līdz 2014. gada 08. aprīlim plkst. 11:00.

10. Piedāvājumu noformējums un iesniegšanas prasības:

- 10.1. Piedāvājums jāiesniedz aizzīmogatā aploksnē, uz kuras norādīts:
 - 10.1.1. Pasūtītāja nosaukums un adrese,
 - 10.1.2. Pretendenta nosaukums un adrese,
 - 10.1.3. atzīme „Piedāvājums iepirkumam „Piekļuves kontroles sistēmas risinājuma piegāde, uzstādīšana un apkalpošana”, identifikācijas Nr. VASES 2014/09. Neatvērt līdz 2014. gada 08. aprīlim plkst. 11:00”.
- 10.2. Piedāvājums iesniedzams divos eksemplāros papīra formātā (viens oriģināls un viena Pretendenta apliecināta kopija) latviešu valodā. Ja Pretendenta kvalifikāciju apliecinātie dokumenti ir svešvalodā, tiem jāpievieno paraksttiesīgās personas apstiprināts tulkojums latviešu valodā. Oriģināla eksemplāram jābūt numurētam un cauršūtam (caurauklotam);
- 10.3. Dokumentiem jābūt cauršūtiem tā, lai dokumentus nebūtu iespējams atdalīt, dokumentiem jābūt sanumurētiem un jāatbilst pievienotajam satura rādītājam. (Uz piedāvājuma oriģināla un tā kopijas norāda attiecīgi “ORIGINĀLS” un “KOPIJA”);
- 10.4. Iesniedzot piedāvājumu, Pretendents ir tiesīgs visu iesniegto dokumentu atvasinājumus un tulkojumu pareizību apliecināt ar vienu apliecinājumu, ja viss piedāvājums ir cauršūts (caurauklots);
- 10.5. Pretendents nodrošina, ka dokumentu kopijas ir atbilstošas dokumentu oriģinālam;
- 10.6. **Piedāvājumā jābūt:**
 - 10.6.1. Pretendenta atlases dokumenti, kuri sakārtoti Dokumentācijas 13. punktā minētajā secībā;
 - 10.6.2. Finanšu piedāvājums, kas sagatavots saskaņā ar Dokumentācijas 16. punktā noteikto, atbilstoši Pielikumā Nr. 3 pievienotajai Finanšu piedāvājuma veidlapai;
 - 10.6.3. Tehniskais piedāvājums saskaņā ar Dokumentācijas 15. punktā noteikto.

11. Nosacījumi Pretendenta dalībai iepirkumā:

- 11.1. Par Pretendentu var būt Latvijā vai ārvalstīs reģistrēta kapitālsabiedrība, personālsabiedrība vai minēto sabiedrību apvienība (personu grupa);
- 11.2. Uz Pretendentu neattiecas Publisko iepirkumu likuma 8.² panta piektajā daļā norādītie Pretendentu izslēgšanas noteikumi;
- 11.3. Ja par iepirkuma uzvarētāju tiks atzīta personu grupa, tai 10 (desmit) darba dienu laikā pēc attiecīgā Pasūtītāja paziņojuma saņemšanas jāizveido personālsabiedrība un jāreģistrējas likumā paredzētajā kārtībā.

12. Prasības attiecībā uz Pretendenta tehniskajām un profesionālajām spējām :

- 12.1. Pretendents ir sertificēts vai autorizēts piedāvātā piekļuves kontroles tehniskā risinājuma pārstāvis vai izplatītājs Latvijā vai ir saņēmis cita veida apliecinājumu no piedāvātā piekļuves kontroles tehniskā risinājuma izstrādātāja attiecībā uz tiesībām veikt šī risinājuma piegādi, uzstādīšanu, garantijas nodrošināšanu un apkalpošanu;
- 12.2. Pretendents, vai apakšuzņēmējs (ja pretendents Būvniecībai plāno piesaistīt apakšuzņēmēju), kurš veiks Tehniskās specifikācijas 4. punktā noteiktos būvdarbus, ir reģistrēts būvkomersantu reģistrā vai attiecīgā profesionālā reģistrā ārvalstīs, vai pretendents ir kompetentas institūcijas izsniegta licence, sertifikāts vai cits līdzvērtīgs dokuments, ja attiecīgās valsts normatīvie tiesību akti paredz profesionālo reģistrāciju, licences, sertifikāta vai citus līdzvērtīgu dokumentu izsniegšanu;

- 12.3. Pretendents pēdējo trīs gadu laikā no piedāvājuma iesniegšanas brīža ir realizējis vismaz 3 (trīs) iepirkuma priekšmetam līdzīgus projektos. Par līdzīgiem projekti tiks uzskatīti, ja to ietvaros ir veikta pieejas kontroles sistēmas piegāde, uzstādīšana un garantijas nodrošināšana un realizētā projekta finanšu apjoms ir vienāds vai lielāks ar šī iepirkuma ietvaros piedāvāto līgumcenu;
- 12.4. Pretendents spēj nodrošināt vismaz 2 (divu) tehnisko ekspertu piesaisti projekta realizācijai, ar kuriem nepastarpināti ir iespējams sazināties latviešu valodā un kuri ir saņēmuši piedāvātā pieejas kontroles tehniskā risinājuma izstrādātāja sertifikāciju vai cita veida apliecinājumu, kas apstiprina to tehnisko kompetenci attiecībā uz šī risinājuma piegādi, uzstādīšanu, garantijas nodrošināšanu un apkalpošanu.

13. Pretendenta atlases dokumenti

- 13.1. Pretendenta pieteikums dalībai iepirkumā (Pielikums Nr. 1). Pieteikumu paraksta Pretendenta vadītājs vai tā pilnvarota persona. (Ja pieteikumu paraksta vadītāja pilnvarota persona, piedāvājumam jāpievieno attiecīga pilnvara.) Pieteikumā norāda Pretendenta nosaukumu, rekvizītus un kontaktpersonu atbilstoši Pielikumā Nr. 1. norādītajai veidlapai;
- 13.2. Pretendentam izsniegta tā piedāvātās piekļuves kontroles tehniskā risinājuma ražotāja sertifikāta, apliecinājuma vai cits līdzīga rakstura dokumenta kopija, kas apliecina, ka Pretendents ir tiesīgs izplatīt, uzstādīt, apkalpot un nodrošināt garantiju piedāvātajam tehniskajam risinājumam. Dokumentam ir jābūt ar spēkā esošu derīguma termiņu;
- 13.3. Pretendenta apliecināta Būvkomersanta reģistrācijas apliecības kopija. Ārvalstu Pretendentiem jāiesniedz attiecīga profesionālā reģistra izsniegtas reģistrācijas apliecības kopija vai kompetentas institūcijas izsniegtas licences, sertifikāta vai cita līdzvērtīga dokumenta kopija, ja attiecīgās valsts normatīvie tiesību akti paredz profesionālo reģistrāciju, licences, sertifikāta vai citus līdzvērtīgu dokumentu izsniegšanu;
- 13.4. Informācija par Pretendenta pieredzi iepirkuma priekšmetam līdzīgu projektu realizācijā, atbilstoši Dokumentācijas 12.3. punktā noteiktajām prasībām. Pretendents pievieno arī klientu atsauksmes, kuras apliecina Pretendenta atbilstību Dokumentācijas 12.3. punkta prasībām;
- 13.5. Informācija par līguma izpildē iesaistītajiem speciālistiem, kuri atbilst Dokumentācijas 12.4. punktā noteiktajām prasībām. Iesniedzot informāciju par šajā punktā minēto pieredzi, Pretendents pievieno atbildīgo speciālistu CV (kurā ietvertajai informācijai ir jābūt pietiekamai, lai apliecinātu atbilstību 12.4. punkta apakšpunktu prasībām), kā arī kvalifikāciju apliecinājošu dokumentu kopijas;
- 13.6. Iesniedzamie dokumenti apakšuzņēmēju piesaistīšanas gadījumā:
 - 13.6.1. apakšuzņēmējam nododamo darbu saraksts un darbu apjoms, kā arī informācija par apakšuzņēmējiem – nosaukums, vienotais reģistrācijas numurs, adrese, kontaktpersona un tās tālruna numurs;
 - 13.6.2. gadījumā, ja Pretendents balstās uz apakšuzņēmēju iespējām Dokumentācijas 12. punktā minēto prasību izpildei, Pretendents iesniedz arī apakšuzņēmēja/-u apliecinājumu par gatavību piedalīties iepirkumu procedūrā un veikt noteikto apjomu vai vienošanos par sadarbību konkrēta līguma izpildei.
- 13.7. Iesniedzamie dokumenti gadījumā, ja piedāvājumu iesniedz personu apvienība – Pretendents iesniedz vienošanās par personu grupas izveidošanu, kurā norāda personu, kura iepirkumu procedūrā pārstāv attiecīgo grupu, kā arī katras personas atbildības sadalījumu.

14. Pretendenta sniegtās informācijas patiesums - Pasūtītājs ir tiesīgs pārbaudīt Pretendenta sniegtās informācijas patiesumu kompetentās institūcijās. Nepatiesas informācijas iesniegšanas gadījumā, Pretendenta piedāvājums netiks vērtēts.

15. Tehniskais piedāvājums – Tehniskajā piedāvājumā Pretendentam jāietver:

- 15.1. pilnīga informācija par katras Tehniskajā specifikācijā (Pielikums Nr. 2) noteiktās prasības izpildes nodrošināšanu, detalizēti aprakstot tehniskos kritērijus un norādot konkrētus ražotājus piedāvātajām tehniskajām vienībām un to produktu identifikācijas kodus;
- 15.2. veicamo darbu izpildes termiņš un laika grafiks.

16. Finanšu piedāvājums:

- 16.1. Finanšu piedāvājumam jābūt izteiktam *euro* (turpmāk – EUR), atsevišķi norādot summu bez PVN, PVN un kopējo summu;
- 16.2. Ja Pretendents saskaņā ar 2006. gada 28. novembra Eiropas Padomes direktīvā 2006/112/EK noteikto piegādes un servisu veic ar PVN likmi 0% (nulle procenti), Finanšu piedāvājumā jānorāda izmaksas bez PVN;
- 16.3. Finanšu piedāvājuma cenā jāietver visas ar iepirkuma priekšmetu saistītās izmaksas, kā arī visus nodokļus un nodevas, ja tādas paredzētas;
- 16.4. Finanšu piedāvājums jāiesniedz saskaņā ar Finanšu piedāvājuma veidlapu (Pielikums Nr. 3).

17. Pasūtītāja kontaktpersona – kontaktpersona, kura ir pilnvarota sniegt organizatorisku informāciju par iepirkumu procedūru – Vineta Dambrovska, tālrunis 28305574, fakss 67821275, e-pasts: vineta.dambrovska@vases.lv.

18. Piedāvājumu vērtēšana un lēmuma pieņemšana:

- 18.1. Iepirkumu komisija vērtēs:
 - 18.1.1. Piedāvājumu noformējumu atbilstību Dokumentācijas 10. punktā noteiktajam, neatbilstošie piedāvājumi no tālākās vērtēšanas tiks izslēgti;
 - 18.1.2. Pretendenta iesniegto atlases dokumentu atbilstību Dokumentācijas 13. punktā noteiktajam, neatbilstošie piedāvājumi no tālākās vērtēšanas tiks izslēgti;
 - 18.1.3. Pretendenta atbilstību Dokumentācijas 11., 12.1. un 12.2. punktā noteiktajam, neatbilstošie piedāvājumi no tālākās vērtēšanas tiks izslēgti;
 - 18.1.4. Pretendenta līguma izpildei piedāvāto speciālistu atbilstību Dokumentācijas 12.3. punktā noteiktajam, neatbilstošie piedāvājumi no tālākās vērtēšanas tiks izslēgti;
 - 18.1.5. Tehniskā piedāvājuma atbilstību Tehniskajai specifikācijai, neatbilstošie piedāvājumi no tālākās vērtēšanas tiks izslēgti;
 - 18.1.6. Finanšu piedāvājumu, pārbaudot, vai tajā nav aritmētiskās kļūdas. Ja Iepirkumu komisija Finanšu piedāvājumā atklāj aritmētiskās kļūdas, tās tiek labotas, par kļūdu labojumu un laboto piedāvājuma summu paziņojot Pretendentam, kura pieļautās kļūdas labotas. Vērtējot finanšu piedāvājumu, aritmētisko kļūdu labojums tiek ņemts vērā;

18.1.7. saimnieciski visizdevīgāko piedāvājumu, vadoties pēc šādiem kritērijiem:

Nr.p.k.	Kritērijs	Maksimālais punktu skaits
1.	Finanšu piedāvājums	60
1.1.	Piedāvātā risinājuma piegādes, uzstādīšanas un apkalpošanas cena EUR (bez PVN) <i>Pretendents, kurš būs piedāvājis viszemāko cenu, saņems maksimāli iespējamo punktu skaitu, pārējie pretendenti proporcionāli mazāk.¹</i>	50
1.2.	Papildus pieejas kontroles karšu izgatavošanas cena EUR (bez PVN) <i>Pretendents, kurš būs piedāvājis viszemāko cenu, saņems maksimāli iespējamo punktu skaitu, pārējie pretendenti proporcionāli mazāk.²</i>	10
2.	Tehniskais piedāvājums	40
2.1.	Tehniskā risinājuma piegādes un uzstādīšanas termiņš. <i>Pretendents iegūs 5 (piecus) punktus par katru risinājuma piegādes un uzstādīšanas maksimālā piegādes termiņa, kas norādīts Nolikuma 4.1. punktā, samazinājumu par 1 (vienu) nedēļu, kopsummā samazinājumu vērtējot ne vairāk kā par 4 (četrām) nedēļām.</i>	20
2.2.	Garantijas nodrošinājuma laika periods <i>Ja Pretendenta piedāvātais uzstādītā risinājuma garantijas termiņš būs 2 (divi) gadi, iegūtais vērtējamo punktu skaits – 0</i> <i>Pretendents, kurš būs norādījis visilgāko uzstādītā risinājuma garantijas termiņu, saņems maksimāli iespējamo punktu skaitu – 20.</i> <i>Pārējo Pretendentu piedāvājumu punktu skaits tiks noteikts proporcionāli, ņemot vērā piedāvāto īsāko un ilgāko uzstādītā risinājuma garantijas termiņu.</i> <i>Maksimāli iespējamais punktu skaits – 20.</i>	20
	Maksimālais iespējamais kopējais punktu skaits	100

18.1.8. par saimnieciski visizdevīgāko atzīs piedāvājumu, kurš iegūvis visaugstāko vērtējumu saskaņā ar 18.1.7. punktā noteiktajiem piedāvājumu vērtēšanas kritērijiem. Ja saimnieciski izdevīgākā piedāvājuma vērtēšanas rezultātā vienādu augstāko punktu skaitu iegūs divi vai vairāki Pretendenti, par iepirkumu procedūras uzvarētāju noteiks Pretendentu, kurš būs piedāvājis zemāko risinājuma piegādes, uzstādīšanas un apkalpošanas cenu EUR bez PVN.

18.2. Iepirkumu komisija pārbaudīs vai uz Pretendentu (neatkarīgi no tā reģistrācijas valsts vai pastāvīgās dzīvesvietas), kuram būtu piešķiramas līguma slēgšanas tiesības, neattiecas Publisko iepirkumu likuma 8.² panta piektajā daļā minētie Pretendentu izslēgšanas nosacījumi:

18.2.1. izmantojot Ministru kabineta noteikto informācijas sistēmu, Ministru kabineta noteiktajā kārtībā, no Uzņēmumu reģistra iegūs informāciju vai uz Pretendentu attiecināmi Publisko iepirkumu likuma 8.² panta piektās daļas 1. punktā minētie fakti;

18.2.2. izmantojot Ministru kabineta noteikto informācijas sistēmu, Ministru kabineta noteiktajā kārtībā, no Valsts ieņēmumu dienesta un Latvijas pašvaldībām iegūs informāciju vai uz Pretendentu/-iem attiecināms Publisko iepirkumu likuma

¹ Aprēķins pēc formulas: Iegūtie punkti = zemākā piedāvātā cena dalīta ar piedāvāto cenu reizināts ar 50 punktiem

² Aprēķins pēc formulas: Iegūtie punkti = zemākā piedāvātā cena dalīta ar piedāvāto cenu reizināts ar 10 punktiem

- 8.² panta piektās daļas 2. punktā minētais fakts. Pasūtītājs minēto informāciju no Valsts ieņēmumu dienesta un Latvijas pašvaldībām ir tiesīgs saņemt, neprasot Pretendenta piekrišanu;
- 18.2.3. gadījumā, ja tiks konstatēti nodokļu parādi, tajā skaitā valsts sociālās apdrošināšanas obligāto iemaksu parādu, kas kopsummā pārsniedz EUR 150,00 (viens simts piecdesmit *euro*, 00 centi), Iepirkumu komisija rīkosies saskaņā ar Publisko iepirkumu likuma 8.² panta astotās daļas 2. punktā noteikto;
- 18.3. Ja Pretendents, kuram būtu piešķiramas līguma slēgšanas tiesības, ir reģistrēts ārvalstīs:
- 18.3.1. Iepirkumu komisija lūgs ne mazāk kā 10 (desmit) darba dienu laikā iesniegt attiecīgās valsts kompetentās institūcijas izziņu, kurā norādīts ka uz Pretendentu neattiecas Publisko iepirkumu likuma 8.² panta piektajā daļā noteiktie gadījumi;
- 18.3.2. Ja ārvalstīs reģistrēts Pretendents Iepirkumu komisijas noteiktajā termiņā, kurš nav īsāks par 10 (desmit) darba dienām, neiesniedz 18.3.1. punktā minētās izziņas, Iepirkumu komisija izvēlēsies nākamo Pretendentu, kurš iesniedzis Dokumentācijas prasībām un Tehniskajai specifikācijai atbilstošu nākamo saimnieciski visizdevīgāko piedāvājumu.
- 18.4. Iepirkumu komisija atlasa un vērtē Pretendentus un to iesniegtos piedāvājumus saskaņā ar Publisko iepirkumu likumā un Dokumentācijā noteiktajām prasībām, kā arī citos normatīvajos aktos noteikto. Iepirkumu komisijas lēmums ir saistošs Pasūtītājam, ja tiek slēgts iepirkuma līgums;
- 18.5. Pasūtītājs var pieņemt lēmumu par iepirkumu procedūras izbeigšanu bez rezultātiem, ja nav saņemts neviens piedāvājums vai nav saņemts Dokumentācijā izvirzītajiem nosacījumiem un prasībām atbilstošs piedāvājums, vai Pretendents neatbilst izvirzītajām kvalifikācijas prasībām.

19. Līguma projekts

- 19.1. Pasūtītājs slēgs iepirkuma līgumu ar iepirkumu procedūras uzvarētāju, pamatojoties uz Pretendenta piedāvājumu, saskaņā ar Dokumentācijas noteikumiem un iepirkuma līguma projektu (Pielikums Nr. 6);
- 19.2. Ja izraudzītais Pretendents atsakās slēgt iepirkuma līgumu ar Pasūtītāju, Iepirkumu komisija var izvēlēties nākamo saimnieciski visizdevīgāko piedāvājumu;
- 19.3. Līguma slēgšanas procesā ir pieļaujami tikai Publisko iepirkumu likuma 67.¹ pantā noteiktie iepirkuma līguma grozījumi.

20. Apakšuzņēmēju nomaiņa

- 20.1. Pretendents ir tiesīgs bez saskaņošanas ar Pasūtītāju veikt apakšuzņēmēju nomaiņu, kā arī papildu apakšuzņēmēju iesaistīšanu līguma izpildē, ja par apakšuzņēmēju iesaisti līguma izpildē informācija piedāvājumā nav sniegta un atbilstība Dokumentācijas prasībām nav tikusi vērtēta iepirkumu procedūras ietvaros. Iepirkumu procedūrā izraudzītā Pretendenta apakšuzņēmējus, uz kuru iespējām iepirkumu procedūrā izraudzītais Pretendents balstījies, lai apliecinātu savas kvalifikācijas atbilstību paziņojumā par līgumu un iepirkumu procedūras dokumentos noteiktajām prasībām, pēc līguma noslēgšanas drīkst nomainīt tikai ar Pasūtītāja rakstveida piekrišanu;
- 20.2. Pasūtītājs pieņem lēmumu atļaut vai atteikt apakšuzņēmēja nomaiņu vai jaunu apakšuzņēmēju iesaistīšanu līguma izpildē ne vēlāk kā 5 (piecu) darba dienu laikā pēc tam kad saņēmis visu informāciju un dokumentus, kuri nepieciešami lēmuma pieņemšanai.

PIETEIKUMS PAR PIEDALĪŠANOS IEPIRKUMĀ

**„Piekļuves kontroles sistēmas risinājuma piegāde, uzstādīšana un apkalpošana”,
iepirkuma identifikācijas Nr. VASES 2014/09
(jāsagatavo uz Pretendenta veidlapas)**

Rīgā, 2014. gada _____ Nr. _____

Pretendents, _____,
Pretendenta nosaukums

_____ Vienotais reģ. nr.
tās vadītāja _____ personā,
vadītāja vai pilnvarotās personas vārds, uzvārds

bankas rekvizīti _____

ar šī pieteikuma iesniegšanu:

- apliecina dalību VAS “Elektroniskie sakari” rīkotajā iepirkumā „Piekļuves kontroles sistēmas risinājuma piegāde, uzstādīšana un apkalpošana”, iepirkuma identifikācijas Nr. VASES 2014/09, iesniedzot piedāvājumu;
- apņemas veikt piekļuves kontroles sistēmas risinājuma piegādi, uzstādīšanu, kā arī sākotnējo pieejas karšu personalizāciju un apdruku ____ (_____) nedēļu laikā no līguma noslēgšanas dienas saskaņā ar Tehniskajā specifikācijā (Pielikums Nr. 2) noteiktajām prasībām;
- apņemas sniegt apkalpošanas pakalpojumus saskaņā ar Tehniskajā specifikācijā (Pielikums Nr. 2) noteiktajām prasībām;
- apņemas veikt papildus pieejas karšu personalizāciju un apdruku ____ (_____) darba dienu laikā no rakstiska pieprasījuma saņemšanas dienas saskaņā ar Tehniskajā specifikācijā (Pielikums Nr. 2) noteiktajām prasībām;
- pilnībā akceptē visus Dokumentācijā ietvertos nosacījumus, nepasliktinot Dokumentācijā ietvertās prasības;
- apliecina, ka likumā noteiktajā kārtībā pēdējo triju gadu laikā līdz piedāvājuma iesniegšanas dienai nav konstatēti Pretendenta profesionālās darbības pārkāpumi;
- apliecina, ka visas piedāvājumā sniegtās ziņas ir patiesas;
- apliecina, ka nekādā veidā nav ieinteresēts nevienā citā piedāvājumā, kurš iesniegts iepirkumu procedūrā;
- apliecina, ka nav tādu apstākļu, kuri liegtu piedalīties iepirkumu procedūrā un pildīt iepirkumu procedūras dokumentos norādītās prasības.

Paraksts: _____
Pretendenta vadītājs vai pilnvarotais pārstāvis* Z.v.

Vārds, uzvārds _____

Amats _____

Pretendenta adrese _____

Pretendenta tālrunis, faksa numuri _____

Kontaktpersona _____

Vārds, uzvārds, amats, tālrunis, fakss, e-pasta adrese

!Pieteikums ir jāaizpilda iespiedrakstā.

*Pieteikums ir jāparaksta Pretendenta vadītājam vai viņa pilnvarotai personai (ja pieteikumu paraksta pilnvarotā persona, obligāti jāpievieno pilnvara).

Iepirkumu procedūras no 4 000 – 41 999 euro

7

„Piekļuves kontroles sistēmas risinājuma piegāde, uzstādīšana un apkalpošana”,
Id.Nr. VASES 2014/09, dokumentācija

TEHNISKĀ SPECIFIKĀCIJA
iepirkumam „Piekļuves kontroles sistēmas risinājuma piegāde, uzstādīšana un
apkalpošana”, iepirkuma identifikācijas Nr. VASES 2014/09

Vispārējais darba uzdevums

VAS „Elektroniskie sakari”, turpmāk – VAS ES, veic administratīvās ēkās kapitālā remonta pasākumus Rīgā, Eksporta ielā 5, kurā tiks izvietota VAS ES biroja darbība. Lai nodrošinātu ēkas fiziskās piekļuves kontroli un aizsardzības pasākumu veikšanu ēkas 1. - 3. stāvā, ir nepieciešams uzstādīt piekļuves kontroles sistēmu. Pakalpojuma sniegšanas ietvaros, ir jānodrošina visu nepieciešamo tehnisko risinājumu piegāde, uzstādīšana (atbilstoši normatīvajos aktos noteiktajam), to faktiskās darbības pārbaude, VAS ES atbildīgo darbinieku apmācība tehniskā risinājuma izmantošanā un konfigurēšanā, kā arī jānodrošina tehniskā risinājuma garantijas un ikdienas apkalpošana.

Pirms piekļuves kontroles sistēmas risinājuma piegādes un uzstādīšanas, no Izpildītāja puses tiek sagatavots un ar VAS ES saskaņots piedāvātā risinājuma uzstādīšanas projekts.

Tehniskās prasības piekļuves kontroles tehniskā risinājuma ieviešanai

Pretendentam ir jānodrošina tehniskā risinājuma piegāde, kas ietver zemāk noteiktās tehnikas vienības un to tehniskās prasības un jāveic zemāk minētie sistēmas ieviešanas pasākumi, kā arī jānodrošina zemāk minētās funkcionalitātes pieejamība un darbība no tā piegādātās pieejas kontroles sistēmas puses:

Nr. p. k.	Prasības
1.	Tehniskā risinājuma izvietošana
1.1.	Piedāvātā tehniskā risinājuma (turpmāk tekstā – Risinājums) piekļuves kontroles punkti ir jāizvieto šādās ēkas vietās: Attiecīgo vietu izvietojums ēkas plānā ir norādīts Tehniskās specifikācijas Pielikumā Nr 1
1.2.	Risinājuma centrālā vadības komponente ir jāizvieto VAS ES datu centrā, kas atrodas ēkas 3. stāvā. Precīzu atzīmi skatīt ēkas plānā Tehniskās specifikācijas Pielikumā Nr 1.
1.3.	Risinājuma uzstādīšana ir jāveic uz Pasūtītāja piekļuves durvīm, kurās ir iestrādātas iespējas piekļuves kontroles izvietošanai. Detalizēti Pasūtītāja piekļuves durvju tehnisko dokumentāciju skatīt Tehniskās specifikācijas Pielikumā Nr 2.
2.	Tehniskā risinājuma funkcionālās iespējas
2.1.	Risinājumam ir jāatbalsta atsevišķu zonu noteikšana attiecībā uz katru piekļuves kontroles punktu, kas ļauj nodrošināt individualizētu pieejas tiesību piešķiršanu katram Risinājuma lietotājam.
2.2.	Risinājumam ir jāatbalsta iespēja veikt individualizētu piekļuves laika kontroles noteikšanu attiecībā uz katru piekļuves kontroles punktu, katram Risinājuma lietotājam.
2.3.	Risinājumam ir jāatbalsta lietotāju grupu izveides nodrošināšana.

Nr. p. k.	Prasības
2.4.	Risinājumam ir jānodrošina iespēja veikt katras pieejas kartes individuālu pārvaldību, veicot tās personalizāciju un individuālu darbības apturēšanu nepieciešamības gadījumā.
2.5.	Risinājumam ir jānodrošina auditācijas pierakstu uzkrāšana par visiem notikušajiem piekļuves gadījumiem. Risinājuma ir jāatbalsta auditācijas pierakstu uzkrāšanas konfigurācijas definēšana, kas paredz individuāli noteikt auditācijas pierakstu uzkrāšanas laika periodu.
2.6.	Risinājumam ir jānodrošina centralizēta visu piekļuves kontroles punktu pārvaldības iespēja no vienota lietotāja saskarnes punkta, kas ir veidots kā uz darba stacijām uzstādāms aplikācijas risinājums vai interneta (web) lietojums. Risinājuma pārvaldības mehānismam ir jānodrošina autentifikācijas mehānisma esamība, kas ļauj to izmantot tikai pēc pieejas datu ievades. Autentifikācijas mehānismam ir jānodrošina pieejas paroles sarežģītības nosacījumu iestatīšanas iespēja.
2.7.	Risinājumam ir jābūt tehniski pielāgojamam tā tālākai paplašināšanai, kas nodrošina iespēju pieejas kartes izmantot autentifikācijas veikšanai datoros, atbilstoši uzstādītajiem nepieciešamajām papildus tehniskajām iekārtām
3.	Veicamo darbu izpildes nosacījumi
3.1.	Pretendentam ir jānodrošina visu ar tehniskā risinājuma uzstādīšanu saistīto izejmateriālu un tehnisko komponentu piegāde un uzstādīšana, t. sk. nepieciešamais programmatūras nodrošinājums tehniskā risinājuma administratīvajai pārvaldībai. Gadījumā, ja programmatūras risinājuma licencēšanas politika nosaka licences piešķiršanu atsevišķiem administratīvajiem gala lietotājiem, tad jānodrošina licences piešķiršana 5 (pieciem) lietotājiem.
3.2.	Pēc tehniskā risinājuma uzstādīšanas Pretendentam ir jānodrošina nepieciešamo testēšanas pasākumu veikšana ar mērķi identificēt iespējamās tehniskā risinājuma darbības problēmas un nepilnības.
3.3.	Pēc tehniskā risinājuma uzstādīšanas Pretendentam ir jānodrošina izpildedokumentācijas iesniegšana par paveiktajiem darbiem, kas ietver tehniskā risinājuma izvietojuma plānus, darbības aprakstus un lietotāja rokasgrāmatu tehniskā risinājuma ikdienas pārvaldībai.
3.4.	Tehniskā risinājuma ieviešanas laikā, Pretendentam ir jāveic 150 (viens simts piecdesmit) sākotnējo pieejas karšu izgatavošanas, ieskaitot personalizāciju un apdruku, kas ietver darbinieku fotoattēlu izvietojumu uz pieejas kartēm, atbilstoši VAS ES iesniegtiem apdrukām paraugiem. Paraugi var atšķirties atbilstoši personalizējamam karšu lietotājiem, bet atšķirīgo paraugu skaits nepārsniegs 5 (piecus) veidus.
3.5.	Pēc tehniskā risinājuma uzstādīšanas Pretendentam ir jānodrošina VAS ES atbildīgo darbinieku apmācības vismaz 5 (piecām) personām, kuru laikā tiek nodrošināta iepazīstināšana ar Risinājuma darbības principiem, piekļuves zonu konfigurācijas iestatījumu uzstādīšanu, pieejas karšu personalizāciju, pieejas karšu bloķēšanu un citiem pārvaldības procesiem.

Nr. p. k.	Prasības		
4.	Tehniskā risinājuma ieviešanai veicamie būvdarbi		
4.1.	Tehniskā risinājuma ieviešanai un uzstādīšanai ir nepieciešams veikt būvdarbus šādā apjomā (apjoms balstās uz Pasūtītāja veiktiem aprēķiniem, kuri var tikt precizēti no Pretendenta puses veicot objekta apskati, atbilstoši Teknikās specifikācijas 6.1. punktā noteiktajam).		
	Būvdarbu veids un nepieciešami materiāli	Apjoma mērvienība	Plānotais aptuvenais apjoms
4.1.1.	Sienu daļēja špaktelēšana un slīpēšana	m2	25
4.1.2.	Špaktele	kg	20
4.1.3.	Sienu gruntēšana	m2	25
4.1.4.	Grunts krāsa	l	4
4.1.5.	Tapešu līmēšana un sienu krāsošana 2x	m2	25
4.1.6.	Krāsojamā tapete	m2	15
4.1.7.	Līme	kg	1
4.1.8.	Krāsa tonēta	l	10
4.1.9.	Palīgmateriāli	gab.	1
4.1.10.	Durvju aplodas demontāža, montāža	gab.	9
4.2.	Visiem Darbos pielietojamiem materiāliem jābūt sertificētiem atbilstoši MK noteikumiem Nr. 181 "Būvizstrādājumu atbilstības novērtēšanas kārtība reglamentētajā sfērā" un izpildītiem saskaņā ar LBN 201-10 „Būvju ugunsdrošība”, LBN 208-08 „Publiskas ēkas un būves” un Nr. 82 „Ugunsdrošības noteikumi” u.c. analogām European Normatives (EN) normām.		
4.3.	Pretendentam, veicot darbus, īpaši jāievēro ugunsdrošības noteikumi.		
4.4.	Pretendents, veicot darbus, piekļūšanu pie rekonstruējamām daļām veic saviem spēkiem.		
5.	Garantija un apkalpošanas nodrošināšana		
5.1.	Pretendentam ir jānodrošina ieviestā tehniskā risinājuma garantijas uzturēšana ne mazāk kā 2 (divus) gadus pēc attiecīgā risinājuma ieviešanas, kas paredz defektīvo Risinājuma tehnisko vienību nomaiņu un Risinājuma darbības problēmu novēršanu.		
5.2.	Risinājuma garantijas uzturēšanas laikā Pretendentam jānodrošina konsultatīvā atbalsta pakalpojumu sniegšana un ieviestā tehniskā risinājuma darbības profilaktiskā pārbaude ne retāk kā vienu reizi ceturksnī. Kopējais nodrošināmais konsultatīvā atbalsta apjoms viena gada laikā ir ne mazāk kā 24 (divdesmit četras) stundas Pretendentam sagatavojot savu piedāvājumu ir jāparedz konsultatīvā atbalsta sniegšanas izmaksas un tās jāietver savā Finanšu piedāvājumā.		
5.3.	Risinājuma garantijas uzturēšanas laikā Pretendentam ir jānodrošina papildus pieejas karšu izgatavošana atbilstoši Pasūtītāja veiktiem pasūtījumiem. Jaunas kartes izgatavošana Pretendentam ir jānodrošina ne ilgāk kā 2 (divu) darba dienu laikā pēc pasūtījuma saņemšanas no Pasūtītāja un atbilstoši izmaksām, kas ir norādītas Pretendenta finanšu piedāvājumā un ietver pieejas kartes personalizāciju un apdruku.		

Nr. p. k.	Prasības
6.	Pretendenta iespējas iepazīties ar objektu, kurā veicama pakalpojumu piegāde
6.1.	Ieinteresētajiem pretendentiem tiks nodrošināta iespēja iepazīties ar objektu, kurā veicama piekļuves kontroles sistēmas risinājuma piegāde, uzstādīšana un apkalpošana 2014. gada 02. aprīlī, laika posmā no plkst. 14:00 – 15:00. Pretendenti, kuri vēlas apskatīt objektu par savu ierašanos ne vēlāk kā 1 (vienu) darba dienu iepriekš e-pasta veidā ir jāinformē VAS ES kontaktpersona – Vineta Dambrovska, e-pasts: vineta.dambrovska@vases.lv .

Piekļuves kontroles punktu izvietojums ēkas plānā

Piekļuves kontroles punkti atzīmēti ēkas plānā ar:



Piekļuves kontroles centrālā vadības komponente atzīmēta ēkas plānā ar:



1. stāvs

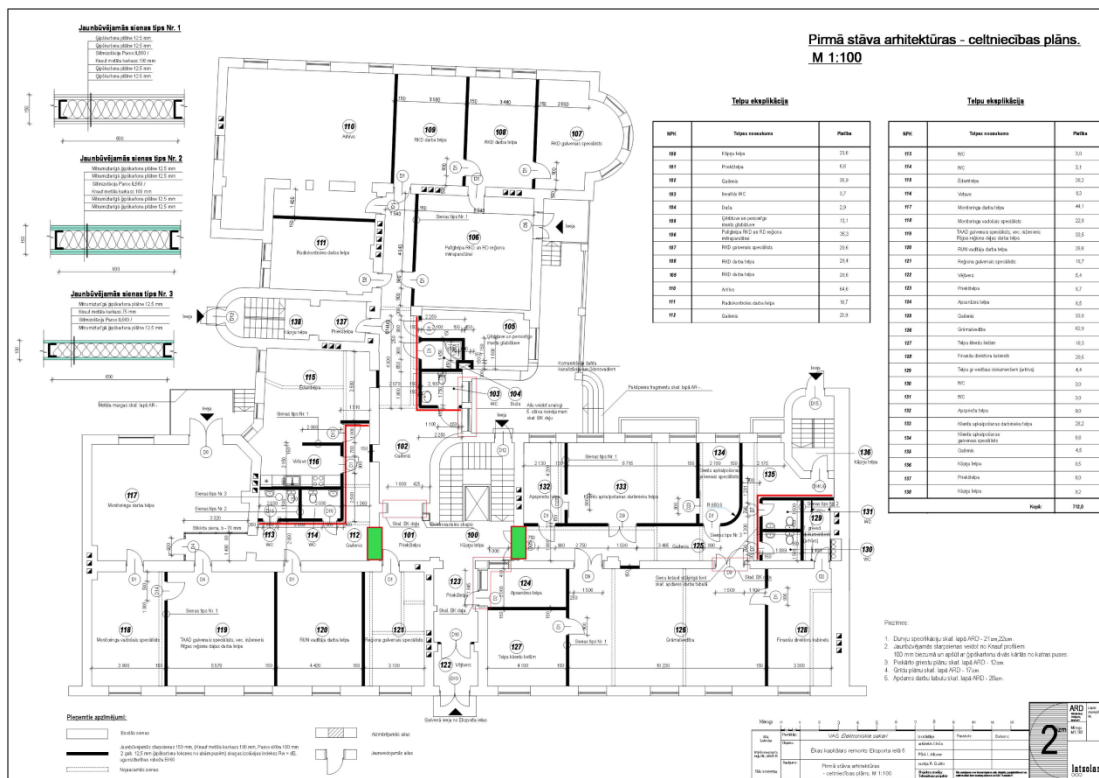

2. stāvs

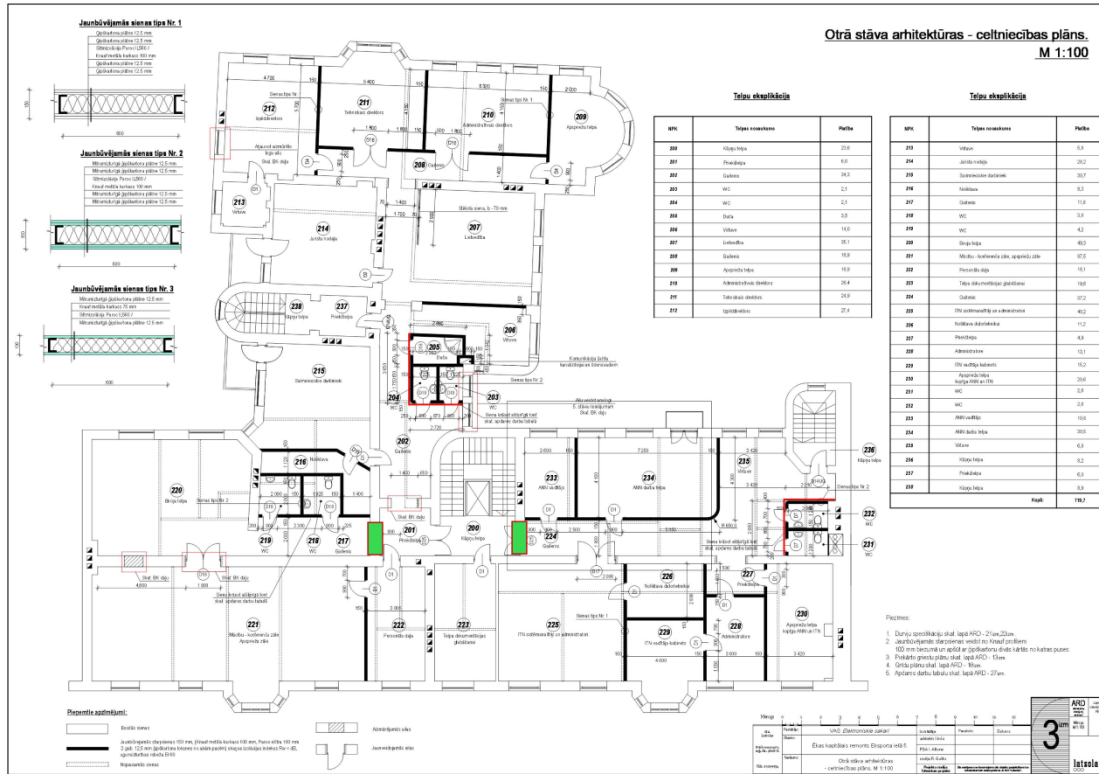

3. stāvs



Piekļuves durvju tehniskā dokumentācija

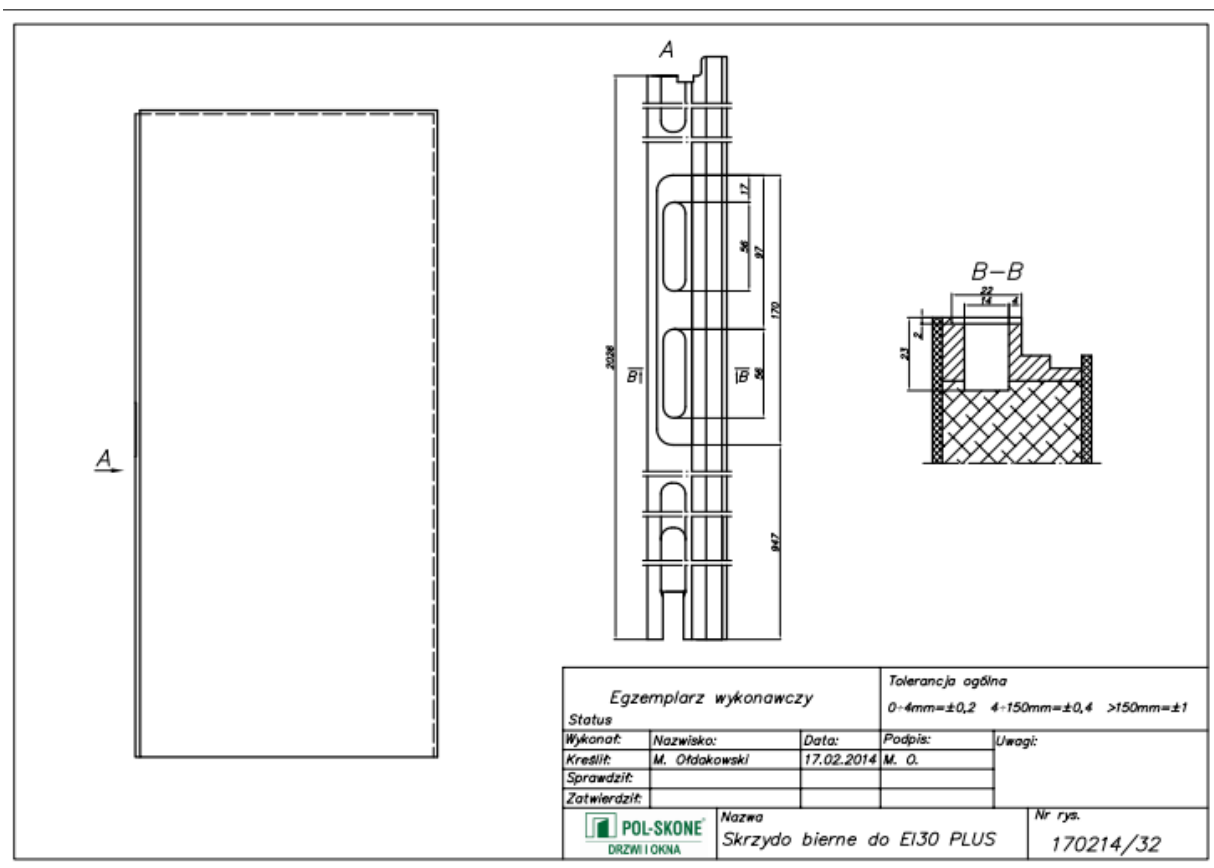

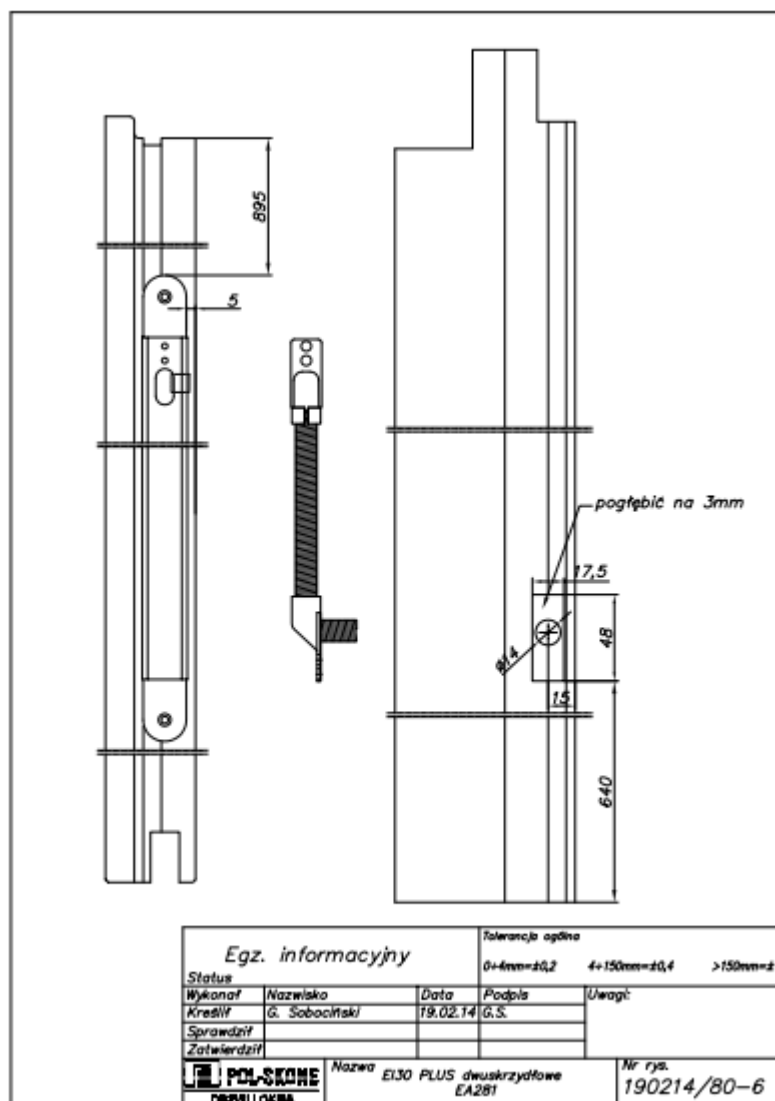

Egz. informacyjny				Tolerancje ogólne	
Status				0-4mm±0,2	4-150mm±0,4
				>150mm±1	
Wykonaf	Nazwisko	Data	Podpis	Uwagi:	
Kreślił	G. Sobociński	19.02.14	G.S.		
Sprawdził					
Zatwierdził					
		Nazwa		Nr rys.	
		E130 PLUS dwuskrzydłowe EA281		190214/80-6	

FINANŠU PIEDĀVĀJUMS
iepirkumam „Piekļuves kontroles sistēmas risinājuma piegāde, uzstādīšana un
apkalpošana”, iepirkuma identifikācijas Nr. VASES 2014/09

1. IESNIEDZA

Pretendenta nosaukums	Rekvizīti

2. KONTAKTPERSONA

Vārds, uzvārds	
Adrese	
Tālr. / Fax	
e-pasta adrese	

3. FINANŠU PIEDĀVĀJUMS

Nosaukums	Mēr- vienība	Apjoms	Izmaksas par vienu vienību bez PVN (EUR)	Summa kopā bez PVN (EUR)	PVN 21% (EUR)	Summa kopā ar PVN 21% (EUR)
Piekļuves kontroles sistēmas risinājuma piegāde un uzstādīšana, garantijas nodrošināšana	gab.	1	<...>	<...>	<...>	<...>
Piekļuves kontroles sistēmas risinājuma, konsultatīvā atbalsta sniegšana (t.sk. ieviestā tehniskā risinājuma darbības profilaktiskā pārbaude ne retāk kā vienu reizi ceturksnī)	gads	<...> ³	<...>	<...>	<...>	<...>
Sākotnējo pieejas karšu izgatavošana, ieskaitot personalizāciju un apdruku	gab.	150	<...>	<...>	<...>	<...>
<...>	<...>	<...>	<...>	<...>	<...>	<...>
KOPĀ:				<...> ⁴	<...>	<...>

³ Termins atbilstoši Pretendenta piedāvātajam garantijas nodrošināšanas termiņam

⁴ Vērtējamās Finanšu piedāvājuma izmaksas

PAPILDUS IZMAKSAS LĪGUMA DARBĪBAS LAIKĀ:

Nosaukums	Mērvienība	Izmaksas par vienu vienību bez PVN (EUR)	PVN 21% (EUR)	Izmaksas par vienu vienību ar PVN 21% (EUR)
Vienas papildus pieejas kartes izgatavošanas, ieskaitot personalizācijas un apdrukas, izmaksas	gab.	<...>	<...>	<...>

Pielikumā detalizēta piekļuves kontroles sistēmas risinājuma piegādes un uzstādīšanas izmaksu tāme uz ____ (_____) lapām.

Vadītāja vai pilnvarotās personas
vārds, uzvārds, amats:

Paraksts:

Datums, vieta

.....

Piedāvājums ir jāparaksta Pretendenta vadītājam vai viņa pilnvarotai personai (ja piedāvājumu paraksta pilnvarotā persona, obligāti jāpievieno pilnvara). Z.v.

LĪGUMS (projekts)

Par piekļuves kontroles sistēmas risinājuma piegādes, uzstādīšanas un apkalpošanas pakalpojumiem

Pasūtītāja līguma Nr. _____
Izpildītāja līguma Nr. _____

Rīgā _____ 2014. gada ____.

Valsts akciju sabiedrība “Elektroniskie sakari”, vienotais reģistrācijas Nr. 40003021907, juridiskā adrese: Elizabetes iela 45/47, Rīgā, LV-1010, tās _____ personā, kurš rīkojas saskaņā ar _____ izdoto pilnvaru Nr. _____, turpmāk – Pasūtītājs), no vienas puses, un _____, vienotais reģistrācijas Nr. _____, juridiskā adrese: _____, tās _____ personā, kurš darbojas saskaņā ar _____, turpmāk – Izpildītājs, no otras puses, abi kopā saukti „Puses” un katrs atsevišķi „Puse”, pamatojoties uz iepirkuma „Piekļuves kontroles sistēmas risinājuma piegāde, uzstādīšana un apkalpošana”, identifikācijas Nr. VASES 2014/09, rezultātiem, savstarpēji vienojoties, bez viltus, maldības un spaidiem, ievērojot normatīvo aktu prasības, noslēdz šādu līgumu, turpmāk – Līgums:

1. LĪGUMA PRIEKŠMETS

- 1.1. Pasūtītājs uzdod un Izpildītājs apņemas veikt piekļuves kontroles sistēmas risinājuma:
 - 1.1.1. piegādi (turpmāk – Piegāde);
 - 1.1.2. uzstādīšanu (turpmāk – Uzstādīšana);
 - 1.1.3. pieejas karšu personalizāciju un apdruku;
 - 1.1.4. garantijas uzturēšanu _____ (_____) gadus no Uzstādīšanas dienas un sniegt apkalpošanas pakalpojumus (turpmāk – Pakalpojums) saskaņā ar Līguma pielikuma Nr. 1 „Tehniskā specifikācija” (turpmāk – Tehniskā specifikācija) noteiktajām prasībām un Līguma pielikumu Nr. 2 „Tehniskais piedāvājums” (turpmāk – Tehniskais piedāvājums).
- 1.2. Garantijas uzturēšanas laikā Izpildītājs nodrošina konsultatīvā atbalsta pakalpojumu sniegšanu un ieviestā tehniskā risinājuma darbības profilaktiskās pārbaudes ne retāk kā 1 (vienu) reizi ceturksnī.
- 1.3. Izpildītājs apņemas veikt Piegādi un Uzstādīšanu, kā arī sniegt Pakalpojumu atbilstoši visām Līguma prasībām un Pasūtītājs apņemas veikt apmaksu saskaņā ar Līguma 2. punktā noteikto kārtību un nosacījumiem.

2. LĪGUMA SUMMA UN NORĒĶINU KĀRTĪBA

- 2.1. Saskaņā ar Līguma pielikumu Nr. 3 „Finanšu piedāvājums” (turpmāk – Finanšu piedāvājums) Līguma kopējā summa ir EUR _____ (_____ *euro*, _____ centi) bez pievienotās vērtības nodokļa (turpmāk – PVN), PVN 21% EUR _____ (_____ *euro*, _____ centi), tādejādi kopā EUR _____ (_____ *euro*, _____ centi) ar PVN, tai skaitā, par:
 - 2.1.1. Piegādi un Uzstādīšanu bez PVN, ir EUR _____ (_____ *euro*, _____ centi), PVN 21% EUR _____ (_____ *euro*, _____ centi), tādejādi kopā EUR _____ (_____ *euro*, _____ centi) ar PVN;
 - 2.1.2. sākotnējo pieejas karšu personalizāciju un apdruku (150 (viens simts piecdesmit) gabali) bez PVN, ir EUR _____ (_____ *euro*, _____ centi), PVN

- 21% EUR _____ (_____ *euro*, ____ centi), tādējādi kopā EUR _____ (_____ *euro*, ____ centi) ar PVN;
- 2.1.3. Pakalpojuma sniegšanu bez PVN, ir EUR _____ (_____ *euro*, ____ centi), PVN 21% EUR _____ (_____ *euro*, ____ centi), tādējādi kopā EUR _____ (_____ *euro*, ____ centi) ar PVN;
- 2.1.4. 1 (vienas) papildus pieejas kartes personalizāciju un apdruku bez PVN, ir EUR _____ (_____ *euro*, ____ centi), PVN 21% EUR _____ (_____ *euro*, ____ centi), tādējādi kopā EUR _____ (_____ *euro*, ____ centi) ar PVN.
- 2.2. Par pilnīgu un kvalitatīvu Piegādi un Uzstādīšanu, kā arī sākotnējo pieejas karšu personalizāciju un apdruku (150 (viens simts piecdesmit) gabali) Pasūtītājs veic apmaksu 7 (septiņu) darba dienu laikā pēc nodošanas – pieņemšanas akta abpusējas parakstīšanas un Izpildītāja rēķina saņemšanas dienas, naudas līdzekļus pārskaitot uz Izpildītāja rēķinā norādīto norēķinu kontu bankā.
- 2.3. Par katra ceturkšņa pilnīgu un kvalitatīvu Pakalpojuma sniegšanu Pasūtītājs veic apmaksu 7 (septiņu) darba dienu laikā pēc Pakalpojumu nodošanas – pieņemšanas akta abpusējas parakstīšanas un Izpildītāja rēķina saņemšanas dienas, naudas līdzekļus pārskaitot uz Izpildītāja rēķinā norādīto norēķinu kontu bankā.
- 2.4. Par papildus pieejas karšu personalizāciju un apdruku Pasūtītājs veic apmaksu 7 (septiņu) darba dienu laikā pēc nodošanas – pieņemšanas akta abpusējas parakstīšanas un Izpildītāja rēķina saņemšanas dienas, naudas līdzekļus pārskaitot uz Izpildītāja rēķinā norādīto norēķinu kontu bankā.
- 2.5. PVN tiek piemērots atbilstoši Latvijas Republikas normatīvajos aktos noteiktai kārtībai. Ja Līguma darbības laikā atbilstoši Latvijas Republikas normatīvajiem aktiem mainās PVN likme, Puses vienojas bez papildu vienošanās Līgumā noteiktajām summām bez PVN piemērot spēkā esošo PVN likmi, tādējādi mainot Līguma kopējo summu ar PVN.
- 2.6. Maksājumi tiek atzīti par izpildītiem dienā, kad Pasūtītājs veicis pārskaitījumu uz Izpildītāja rēķinā norādīto norēķinu kontu bankā.

3. PIEGĀDE, UZSTĀDĪŠANA, SĀKOTNĒJO PIEEJAS KARŠU PERSONALIZĀCIJA UN APDRUKA, PAKALPOJUMU SNIEGŠANA, NODOŠANAS UN PIEŅEMŠANAS KĀRTĪBA

- 3.1. Piegāde un Uzstādīšana, kā arī sākotnējo pieejas karšu personalizācija un apdruka tiek veikta _____ (_____) nedēļu laikā no Līguma noslēgšanas dienas saskaņā ar Tehniskajā piedāvājumā noteikto veicamo darbu izpildes termiņu un laika grafiku, atbilstoši Tehniskajā specifikācijā noteiktajām prasībām.
- 3.2. Piegāde un Uzstādīšana, kā arī sākotnējo pieejas karšu personalizācija un apdruka tiek uzskatīta par izpildītu, ja tā ir veikta saskaņā ar Līguma prasībām, Izpildītājs ir iesniedzis Pasūtītājam uzstādītā risinājuma izpilddokumentāciju un Pušu atbildīgās personas ir parakstījušas nodošanas – pieņemšanas aktu 2 (divos) eksemplāros.
- 3.3. Papildus pieejas karšu personalizācija un apdruka tiek veikta _____ (_____) dienu laikā no rakstiska Līguma 7.3. punktā noteiktās personas pieprasījuma dienas, atbilstoši Tehniskajā specifikācijā noteiktajām prasībām.
- 3.4. Papildus pieejas karšu personalizācija un apdruka tiek uzskatīta par izpildītu, ja tā ir veikta saskaņā ar Līguma prasībām un Pušu atbildīgās personas ir parakstījušas nodošanas – pieņemšanas aktu 2 (divos) eksemplāros.
- 3.5. Garantijas uzturēšana un Pakalpojums tiek sniegts _____ (_____) gadus no Uzstādīšanas dienas.

- 3.6. Pakalpojums tiek uzskatīts par izpildītu, ja tas ir sniegts saskaņā ar Līguma prasībām un Pušu atbildīgās personas ir parakstījušas Pakalpojuma nodošanas – pieņemšanas aktu 2 (divos) eksemplāros.
- 3.7. Izpildītājs 5 (piecu) darba dienu laikā pēc Piegādes un Uzstādīšanas vai papildus pieejas karšu personalizācijas un apdrukas, vai Pakalpojuma sniegšanas iesniedz Pasūtītājam nodošanas – pieņemšanas aktu 2 (divos) eksemplāros.
- 3.8. Pasūtītājam ir pienākums ne vēlāk kā 5 (piecu) darba dienu laikā pēc nodošanas – pieņemšanas akta saņemšanas to parakstīt vai iesniegt Izpildītājam rakstveida pretenziju. Ja Pasūtītājs nav iesniedzis pretenziju 5 (piecu) darba dienu laikā pēc nodošanas – pieņemšanas akta saņemšanas, Piegāde un Uzstādīšana vai papildus pieejas karšu personalizācija un apdruka, vai Pakalpojuma sniegšana tiek uzskatīta par izpildītu.
- 3.9. Pasūtītājs ir tiesīgs atteikties parakstīt nodošanas – pieņemšanas aktu, ja Pasūtītājam radušies iebildumi par Piegādi un Uzstādīšanu vai papildus pieejas karšu personalizāciju un apdruku, vai Pakalpojuma sniegšanu atbilstoši Līgumam un/vai Latvijas Republikas normatīvajiem aktiem, ierakstot tajā savas pretenzijas un vienojoties ar Izpildītāju par trūkumu novēršanas termiņiem un kārtību.
- 3.10. Gadījumā, ja pēc nodošanas – pieņemšanas akta parakstīšanas Pasūtītājs konstatē neatbilstību Līgumam un/vai Latvijas Republikas normatīvajiem aktiem, Puses par to sastāda abpusēji parakstītu aktu, un Izpildītājs 30 (trīsdesmit) kalendāro dienu laikā par saviem līdzekļiem novērš konstatētās neatbilstības.
- 3.11. Pasūtītājs par konstatētajām neatbilstībām informē Izpildītāju rakstiski ne vēlāk kā 3 (trīs) darba dienu laikā no neatbilstību konstatēšanas brīža.

4. PUŠU SAISTĪBAS UN PIENĀKUMI

- 4.1. Izpildītājam ir pienākums:
 - 4.1.1. veikt Piegādi un Uzstādīšanu, sākotnējo pieejas karšu personalizāciju un apdruku, kā arī garantijas uzturēšanu saskaņā ar Līguma noteikumiem;
 - 4.1.2. sniegt Pakalpojumu saskaņā ar Līguma noteikumiem;
 - 4.1.3. 5 (piecu) darba dienu laikā pēc Piegādes un Uzstādīšanas vai papildus pieejas karšu personalizācijas un apdrukas, vai Pakalpojuma sniegšanas iesniegt Pasūtītājam nodošanas – pieņemšanas aktu 2 (divos) eksemplāros;
 - 4.1.4. Līguma izpildē iesaistīt šādus speciālistus:
 - 4.1.4.1. _____;
 - 4.1.4.2. _____;
 - 4.1.4.3. _____;
 - 4.1.5. 3 (trīs) darba dienu laikā pēc Pasūtītāja pieprasījuma saņemšanas veikt Izpildītāja speciālista nomaiņu;
 - 4.1.6. sagatavot un iesniegt informāciju par Pakalpojuma sniegšanai nepieciešamajiem dokumentiem no Pasūtītāja puses.
- 4.2. Izpildītājam ir tiesības:
 - 4.2.1. saņemt samaksu no Pasūtītāja saskaņā ar Līguma noteikumiem;
 - 4.2.2. saņemt no Pasūtītāja tā rīcībā esošo Līguma izpildei nepieciešamo informāciju.
- 4.3. Pasūtītājam ir pienākums:
 - 4.3.1. sniegt Izpildītājam Līguma izpildei nepieciešamo informāciju;
 - 4.3.2. sniegt atbildes uz Izpildītāja iesniegtajiem informācijas pieprasījumiem ne ilgāk kā 5 (piecu) darba dienu laikā no pieprasījuma saņemšanas dienas;
 - 4.3.3. 5 (piecu) darba dienu laikā pēc nodošanas – pieņemšanas akta saņemšanas to parakstīt vai iesniegt Izpildītājam rakstveida pretenziju;
 - 4.3.4. informēt Izpildītāju rakstiski par konstatētajām neatbilstībām ne vēlāk kā 3 (trīs) darba dienu laikā no neatbilstību konstatēšanas brīža;

- 4.3.5. savlaicīgi un pilnā apmērā samaksāt par atbilstoši Līgumam un Latvijas Republikas normatīvajiem aktiem veikto darbu un Pakalpojuma izpildi saskaņā ar Līguma noteikumiem.
- 4.4. Pasūtītājam ir tiesības:
- 4.4.1. nepieņemt veikto Piegādi un/vai Uzstādīšanu un/vai sākotnējo pieejas karšu personalizāciju un apdruku, ja ir konstatētas nepilnības/neatbilstības, vai arī kāds no darbiem nav veikts saskaņā ar Līguma noteikumiem;
 - 4.4.2. iesniegt Izpildītājam rakstveida pretenziju ar iebildumiem par Piegādi un Uzstādīšanu vai papildus pieejas karšu personalizāciju un apdruku, vai Pakalpojuma sniegšanu atbilstoši Līgumam un/vai Latvijas Republikas normatīvajiem aktiem;
 - 4.4.3. konstatējot, ka kāds no Līguma izpildē piesaistītajiem speciālistiem ir nekompetents vai arī pārkāpj Līguma noteikumus, pieprasīt Izpildītājam šī speciālista nomainīšanu;
 - 4.4.4. neapmaksāt Izpildītāja rēķinus par Piegādi un Uzstādīšanu vai papildus pieejas karšu personalizāciju un apdruku, vai Pakalpojuma sniegšanu, par kuru saskaņā ar Līgumā noteikto kartību Pasūtītājs ir iesniedzis rakstveida pretenziju un/vai nav parakstījis nodošanas – pieņemšanas aktu.

5. PUŠU ATBILDĪBA

- 5.1. Puses apņemas neizpaust Līguma saturu un tā pildīšanas laikā iegūtās ziņas, tajā skaitā ziņas par Pasūtītāja dokumentiem, izņemot gadījumus, kuri noteikti normatīvajos aktos.
- 5.2. Ja Izpildītājs neievēro Līguma 3.1.punktā noteikto darbu izpildes termiņu un/vai nav ievērojis citas noteiktās Līguma saistības Pasūtītājam ir tiesības pieprasīt un Izpildītājam ir pienākums samaksāt līgumsodu 1 % (viena procenta) apmērā no Līguma 2.1.1. un 2.1.2. punktā noteiktās summas, par katru kavējuma dienu, bet ne vairāk kā 10 % (desmit procentus) no kopējās Līguma summas.
- 5.3. Ja Izpildītājs neievēro Līguma 3.3. punktā noteikto papildus pieejas karšu personalizācijas un apdruckas termiņu un/vai nav ievērojis citas noteiktās Līguma saistības Pasūtītājam ir tiesības pieprasīt un Izpildītājam ir pienākums samaksāt līgumsodu 1 % (viena procenta) apmērā no Līguma 2.1.4. punktā noteiktās summas, par katru kavējuma dienu, bet ne vairāk kā 10 % (desmit procentus) no kopējās Līguma summas.
- 5.4. Par Līguma 3.10. punktu nosacījumu neizpildi Pasūtītājs ir tiesīgs aprēķināt Izpildītājam un Izpildītājam ir pienākums samaksāt Pasūtītājam līgumsodu 1 % (viena procenta) apmērā no kopējās Līguma summas, par katru kavējuma dienu, bet ne vairāk kā 10 % (desmit procentus) no kopējās Līguma summas.
- 5.5. Par 2.2., 2.3. un 2.4.punktu nosacījumu neizpildi Izpildītājs ir tiesīgs aprēķināt Pasūtītājam un Pasūtītājam ir pienākums samaksāt Izpildītājam līgumsodu 1 % (viena procenta) apmērā no nesavlaicīgi nesamaksātās summas par katru kavējuma dienu, bet ne vairāk kā 10 % (desmit procentus) no nesamaksātās summas.
- 5.6. Līgumsoda samaksa Puses neatbrīvo no citām Līgumā noteiktajām saistībām un zaudējumu atlīdzības pienākuma.

6. NEPĀRVARAMĀS VARAS APSTĀKĻI

- 6.1. Ja viena vai otra Puse nevar pilnīgi vai daļēji izpildīt savas ar Līgumu uzņemtās saistības tādu apstākļu dēļ, kurus izraisījuši jebkāda veida dabas stihija, ugunsgrēks, militāras akcijas, politiskās situācijas, kompetentu valsts iestāžu aizliegums. Puses rakstiski vienojas par uzņemto saistību izpildes termiņa pagarināšanu par laiku, kas vienāds ar minēto apstākļu izraisīto kavēšanos.

- 6.2. Ja Līguma 6.1. punktā minētie apstākļi turpinās ilgāk kā 2 (divus) mēnešus, jebkura no Pusēm ir tiesīga atteikties no Līgumā noteiktām saistībām, un neviena no Pusēm nav tiesīga prasīt zaudējuma atlīdzināšanu.
- 6.3. Pusei, kurai kļuvis neiespējami izpildīt uzņemtās saistības Līguma 6.1. punktā minēto apstākļu dēļ, 5 (piecu) darba dienu laikā rakstiski jāpaziņo otrai Pusei par šādu apstākļu rašanos vai izbeigšanos.

7. NOSLĒGUMA NOTEIKUMI

- 7.1. Līgums stājas spēkā ar tā abpusējas parakstīšanas dienu un ir spēkā līdz uzņemto saistību pilnīgai izpildei.
- 7.2. Par Līguma grozījumiem un papildinājumiem Puses vienojas rakstiskā veidā un tie kļūst par Līguma neatņemamu sastāvdaļu.
- 7.3. Pasūtītāja pilnvarotā persona Līguma izpildei un Līgumā noteikto nodošanas-pieņemšanas aktu parakstīšanai ir _____, tālr. _____.
- 7.4. Izpildītāja pilnvarotā persona Līguma izpildei un Līgumā noteikto nodošanas-pieņemšanas aktu parakstīšanai ir _____, tālr. _____.
- 7.5. Neviena no Pusēm, bez otras Puses rakstiskas piekrišanas, nevar nodot ar Līgumu uzņemto saistību izpildi trešajai personai.
- 7.6. Ja kādai no Pusēm tiek mainīts juridiskais statuss, juridiskā adrese vai citi rekvizīti, par to nekavējoties rakstiski paziņo otrai Pusei.
- 7.7. Puses reorganizācijas gadījumā, Līguma noteikumi ir saistoši Puses tiesību un saistību pārņēmējam.
- 7.8. Līgums var tikt izbeigts pirms uzņemto saistību izpildes, Pusēm rakstiski vienojoties.
- 7.9. Puses ir tiesīgas vienpusēji izbeigt Līgumu, ja otra Puse nepilda ar Līgumu uzņemtās saistības, iesniedzot rakstiski motivētu atteikumu 10 (desmit) darba dienas pirms Līguma izbeigšanas. Šādā gadījumā Puses līdz Līguma izbeigšanai veic savstarpējos norēķinus.
- 7.10. Puses visus strīdus un domstarpības, kas varētu rasties Līguma izpildes laikā risinās savstarpēju pārrunu ceļā.
- 7.11. Puses vienojas, ka visi strīdi un domstarpības, par kurām netiks panākta vienošanās pārrunu ceļā 15 (piecpadsmit) darba dienu laikā, tiks nodoti izskatīšanai Latvijas Republikas tiesā normatīvajos aktos noteiktajā kārtībā.
- 7.12. Līgums sagatavots un parakstīts uz __ (___) lapām 2 (divos) eksemplāros, ar vienādu juridisku spēku, pa 1 (vienam) eksemplāram katrai Pusei.
- 7.13. Līgumam tiek pievienoti un ir tā neatņemama sastāvdaļa – 3 (trīs) pielikumi:
- 7.13.1. Pielikums Nr. 1 – Tehniskā specifikācija;
- 7.13.2. Pielikums Nr. 2 – Tehniskais piedāvājums;
- 7.13.3. Pielikums Nr. 3 – Finanšu piedāvājums.

8. PUŠU JURIDISKĀS ADRESES UN REKVIZĪTI

PASŪTĪTĀJS

VAS „Elektroniskie sakari”

Elizabetes iela 45/47, Rīgā, LV-1010

e-pasts: vases@vases.lv

Vienotais reģ. Nr. 40003021907

PVN Nr. LV 40003021907

Tālr. 67333034, Fakss: 67821275

Banka: AS „Citadeles banka”

Konts: LV14PARX0000231601015

Bankas kods PARXLV22

IZPILDĪTĀJS

Vienotais reģ. Nr.

PVN Nr.

Tālr., Fakss:

Banka:

Konts:

Bankas kods: