



**PIENEMTS**  
**VAS "Elektroniskie sakari"**  
**Pastāvīgās iepirkumu komisijas sēdē**  
**2014. gada 09. aprīlī**  
**(protokols Nr. VASES 2014/12-1)**

**APSTIPRINĀTS**  
**VAS "Elektroniskie sakari"**  
**Valdes sēdē**  
**2014. gada 16. aprīlī**  
**(protokols Nr.14/2014)**

## **ATKLĀTA KONKURSA**

**„Mobilo radiomonitoringa staciju izveides pakalpojumi”**

### **Nolikums**

Rīga 2014

# SATURS

I Vispārīgā informācija.....	3
II Pretendenta atlases dokumenti.....	6
III Tehniskā specifikācija .....	7
IV Tehniskais piedāvājums .....	7
V Finanšu piedāvājums .....	7
VI Piedāvājuma vērtēšana un lēmuma pieņemšana .....	7
VII Līguma projekts .....	10
VIII Līguma izpildes nodrošinājums.....	10
IX Garantijas nodrošinājums.....	10
X Pastāvīgās iepirkumu komisijas tiesības un pienākumi.....	11
XI Pretendentu tiesības un pienākumi .....	12
XII Apakšuzņēmēju nomaīņa .....	12

Pielikums Nr. 1 : Pieteikums par piedalīšanos atklātā konkursā

Pielikums Nr. 2 : Tehniskā specifikācija

Pielikums Nr. 3 : Tehniskais piedāvājums – veidlapa

Pielikums Nr. 4 : Finanšu piedāvājums – veidlapa

Pielikums Nr. 5 : Informācija par Pretendentu

Pielikums Nr. 6 : Līguma projekts

Pielikums Nr. 7 : Līguma izpildes nodrošinājums

Pielikums Nr. 8 : Garantijas nodrošinājums

## I Vispārīgā informācija

1. **Iepirkuma identifikācijas numurs** – VASES 2014/12.
2. **Pasūtītāja nosaukums, adrese, rekvizīti** – Valsts akciju sabiedrība “Elektroniskie sakari” (turpmāk – VAS ES); vienotais Reģ. Nr. 40003021907, Elizabetes iela 45/47, Rīga, Latvija, LV-1010, tālrunis - 67333034, fakss - 67821275.
3. **Iepirkuma nomenklatūra (CPV kods)** – 50117000-8.
4. **Iepirkuma priekšmets** – trīs mobilo radiomonitoringa staciju izveides pakalpojumi (turpmāk – Pakalpojumi) saskaņā ar Tehnisko specifikāciju (Pielikums Nr.2), kura satur minimālās prasības attiecībā uz iepirkuma priekšmetu.
5. **Līguma izpildes laiks** – ne ilgāk kā 16 (sešpadsmit) nedēļu laikā no līguma noslēgšanas dienas.
6. **Līguma izpildes vieta** – VAS ES, Elizabetes iela 45/47<sup>1</sup>, Rīga, Latvija, LV-1010, tālrunis – 67333034, fakss – 67821275.
7. **Atklāta konkursa „Mobilo radiomonitoringa staciju izveides pakalpojumi”, Id. Nr. VASES 2014/12, nolikuma (turpmāk – Nolikums) saņemšanas kārtība:**
  - 7.1. Pretendenti Nolikumu var saņemt elektroniski VAS ES mājas lapā [www.vases.lv](http://www.vases.lv) 2014. gada 26. maijam;
  - 7.2. Ar Nolikumu iespiedrakstā var iepazīties VAS ES telpās Rīgā, Jeruzalemes ielā 2/4, 1. stāvā pie Pastāvīgās iepirkumu komisijas (turpmāk – Iepirkumu komisija) locekles Vinetas Dambrovskas, sākot ar attiecīgās iepirkumu procedūras izsludināšanas brīdi, iepriekš piesakoties pa tālruni 28305574 vai pa e-pastu: [vineta.dambrovska@vases.lv](mailto:vineta.dambrovska@vases.lv) darba dienās no plkst. 9.00 līdz 12.00 vai Pasūtītāja mājas lapā sadaļā „Iepirkumi”, sākot ar dienu, kad paziņojums par līgumu ir publicēts Iepirkumu uzraudzības biroja mājas lapā līdz piedāvājumu iesniegšanas termiņa beigām;
  - 7.3. Nolikuma apstiprinātu kopiju drukātā veidā var saņemt VAS ES telpās Rīgā, Jeruzalemes ielā 2/4, 1. stāvā pie Iepirkumu komisijas locekles Vinetas Dambrovskas darbdienās (no plkst. 9:00 līdz plkst.12:00), iepriekš piesakoties pa tālruni 28305574 vai pa e-pastu: [vineta.dambrovska@vases.lv](mailto:vineta.dambrovska@vases.lv) 3 (trīs) darba dienu laikā pēc tam, kad saņemts pieprasījums, ievērojot nosacījumu, ka pieprasījums iesniegts laikus pirms piedāvājuma iesniegšanas termiņa.
8. **Ieinteresēto piegādātāju sanāksme** - Pasūtītājs rīkos ieinteresēto piegādātāju sanāksmi atbilstoši Publisko iepirkumu likuma 55. panta pirmajā daļā noteiktajam, ja tiks saņemti vismaz divi piegādātāju priekšlikumi rīkot ieinteresēto piegādātāju sanāksmi.
9. **Piedāvājumu iesniegšana:**
  - 9.1. Piedāvājumi iesniedzami VAS ES lietvedībā, 2. stāvā, Elizabetes ielā 45/47, Rīgā, līdz 2014. gada 26. maijam plkst. 14:00. Piedāvājumi nosūtāmi ar reģistrētu pasta sūtījumu, kurjerpastu vai nogādājami tieši lietvedībā, un sūtītājs nodrošina, ka saņēmējs piedāvājumu saņem līdz 2014. gada 26. maijam plkst. 14:00;
  - 9.2. Piedāvājumi, kuri nebūs iesniegti noteiktajā kārtībā vai tiks saņemti pēc norādītā termiņa, netiks izskatīti un tiks atdoti iesniedzējam neatvērti.

---

<sup>1</sup> Līguma izpildes laikā līguma izpildes vieta var mainīties uz Eksporta iela 5, Rīga, LV-1010

## 10. Piedāvājumu atvēršana:

- 10.1. Piedāvājumu atvēršanas sanāksme notiks VAS ES 2. stāva zālē, Elizabetes ielā 45/47, Rīgā, 2014. gada 26. maijā plkst. 14:00;
- 10.2. Piedāvājumu izvērtēšanu Iepirkumu komisija veiks slēgtās sēdēs;
- 10.3. Pasūtītājs pārceļ vai atceļ piedāvājumu atvēršanas sanāksmi un par to publicē informāciju VAS ES mājas lapā [www.vases.lv](http://www.vases.lv), ja Iepirkumu uzraudzības birojā ir iesniegts iesniegums attiecībā uz prasībām, kas iekļautas Nolikumā vai paziņojumā par līgumu, ievērojot Nolikuma 10.4. un 10.5. punktā noteikto;
- 10.4. Gadījumā, ja Iepirkumu uzraudzības biroja iesniegumu izskatīšanas komisija lemj atļaut slēgt iepirkuma līgumu un atstāt spēkā Nolikumā noteiktās prasības vai arī ja administratīvā lieta tiek izbeigta, Pasūtītājs savā mājas lapā [www.vases.lv](http://www.vases.lv) publicē informāciju par piedāvājumu atvēršanas sanāksmes vietu un laiku, kā arī informē par to Pretendentus vismaz trīs darba dienas iepriekš;
- 10.5. Gadījumā, ja Iepirkumu uzraudzības biroja iesniegumu izskatīšanas komisija lemj aizliegt slēgt iepirkuma līgumu un atcelt Nolikumā noteiktās prasības vai arī lemj par pasākumiem konstatēto pārkāpumu novēršanai, Pasūtītājs neatver saņemtos piedāvājumus un izsniedz vai nosūta tos atpakaļ Pretendentiem. Informāciju par piedāvājumu atvēršanas sanāksmes atcelšanu Pasūtītājs publicē savā mājas lapā [www.vases.lv](http://www.vases.lv).

## 11. Piedāvājuma nodrošinājums netiek paredzēts.

## 12. Piedāvājumu noformējuma un iesniegšanas prasības:

- 12.1. Piedāvājums iesniedzams trīs eksemplāros papīra formātā (viens oriģināls un divas apliecinātas kopijas). Oriģināla eksemplāram jābūt numurētam un cauršūtam (caurauklotam);
- 12.2. Dokumentiem jābūt cauršūtiem tā, lai dokumentus nebūtu iespējams atdalīt, dokumentiem jābūt sanumurētiem un jāatbilst pievienotajam satura rādītājam (uz piedāvājuma daļu oriģināliem un to kopijām norāda attiecīgi "ORIGINĀLS" un "KOPIJA");
- 12.3. Pretendents nodrošina, ka dokumentu kopijas ir atbilstošas dokumentu oriģinālam;
- 12.4. Piedāvājumā esošie dokumenti jāizvieto šādā secībā: titullapa, satura rādītājs, pieteikums, Pretendenta atlases dokumenti, Finanšu piedāvājums, Tehniskais piedāvājums;
- 12.5. Piedāvājums iesniedzams aizlīmētā, aizzīmogatā aploksnē, uz kuras jānorāda:
  - 12.5.1. Pasūtītāja nosaukums un juridiskā adrese;
  - 12.5.2. Pretendenta nosaukums un juridiskā adrese;
  - 12.5.3. atzīme:

***Atklātam konkursam „Mobilo radiomonitoringa staciju izveides pakalpojumi”***

***Identifikācijas Nr. VASES 2014/12***

***Neatvērt pirms 2014. gada 26. maija plkst. 14:00.***

- 12.6. Piedāvājumi jāiesniedz latviešu valodā. Ja Pretendenta profesionālo darbību vai kvalifikāciju apliecinātie dokumenti ir svešvalodā, tiem jāpievieno paraksttiesīgās personas apstiprināts tulkojums latviešu valodā;
- 12.7. Iesniedzot piedāvājumu, Pretendents ir tiesīgs visu iesniegto dokumentu atvasinājumus un tulkojumu pareizību apliecināt ar vienu apliecinājumu, ja viss piedāvājums ir cauršūts (caurauklots);
- 12.8. Finanšu piedāvājuma daļa noformējama atbilstoši Nolikumā noteiktajai Finanšu piedāvājuma veidlapai (Pielikums Nr. 4), to aizpildot un papildinot atbilstoši piedāvājumam;
- 12.9. Piedāvājumā norādītās cenas jāuzrāda Eiropas Savienības valūtā *euro* (turpmāk – EUR);

- 12.10. Iesniedzot piedāvājumu, Pretendents pilnībā akceptē visus Nolikumā ietvertos nosacījumus un Tehniskās specifikācijas prasības;
- 12.11. Ja piedāvājuma dokumentos Pretendents ir atklājis kļūdas vai izdarījis izmaiņas, vai papildinājumus, tad tos jāizklāsta piedāvājuma beigās un jāparaksta personai, kura paraksta visus konkursā iesniedzamos dokumentus;
- 12.12. Iesniegtie konkursa piedāvājumi, izņemot Nolikuma 9.2. punktā noteikto, ir Pasūtītāja īpašums un netiek atdoti atpakaļ Pretendentam.

### 13. Izmaiņas piedāvājumā un tā atsaukšanas kārtība

- 13.1. Pretendents pirms piedāvājuma iesniegšanai noteiktā termiņa beigām var savos iesniegtajos piedāvājumos veikt izmaiņas, norādot uz aplokšnes - “**Grozījumi piedāvājumā** atklātam konkursam „Mobilo radiomonitoringa staciju izveides pakalpojumi” (identifikācijas Nr. VASES 2014/12)”;
- 13.2. Pretendents pirms piedāvājuma iesniegšanai noteiktā termiņa beigām var savus iesniegtos piedāvājumus atsaukt, paziņojot par to Iepirkumu komisijai rakstiski, norādot uz aplokšnes – “**Piedāvājuma atsaukums** atklātam konkursam „Mobilo radiomonitoringa staciju izveides pakalpojumi” (identifikācijas Nr. VASES 2014/12)”;
- 13.3. Piedāvājuma mainīšanas gadījumā par piedāvājuma iesniegšanas laiku tiks uzskatīts grozītā piedāvājuma iesniegšanas brīdis;
- 13.4. Pretendents nav tiesīgs izdarīt jebkādas izmaiņas piedāvājumā pēc tā iesniegšanas termiņa beigām.

### 14. Cita vispārīgā informācija:

- 14.1. Piedalīšanās atklātā konkursā ir Pretendenta brīvas gribas izpausme. Iesniedzot savu piedāvājumu dalībai atklātā konkursā, Pretendents visā pilnībā pieņem un ir gatavs pildīt visas Nolikumā ietvertās prasības, normas un noteikumus.
- 14.2. Pretendentam pilnībā jāsedz piedāvājuma sagatavošanas un iesniegšanas izmaksas. VAS ES neuzņemas nekādas saistības par šīm izmaksām neatkarīgi no atklāta konkursa rezultāta. Pretendenta iesniegtais piedāvājums pēc atklāta konkursa noslēguma netiek atdots atpakaļ Pretendentam.
- 14.3. Pretendents nevar iesniegt piedāvājuma variantus.
- 14.4. Pasūtītājs savā mājas lapā reģistrē visus iespējamus Pretendentus, kuri saņem Nolikumu. Saņemot Nolikumu, iespējamā Pretendenta pārstāvis norāda savu vārdu, uzvārdu, Pretendenta nosaukumu, adresi, tālruni un faksa numuru, kā arī elektroniskā pasta adresi. Iepirkumu komisija nosūtīs Pretendentam papildu informāciju un iespējamās izmaiņas un/vai papildinājumus un skaidrojumus par izmaiņām Nolikumā un vienlaicīgi publicēs šo informāciju arī savā mājas lapā [www.vases.lv](http://www.vases.lv) sadaļā „Iepirkumi”.

15. **Kontaktpersonas** - kontaktpersona, kura ir pilnvarota sniegt organizatorisku informāciju par iepirkumu procedūru – Vineta Dambrovska, tālrunis - 28305574, fakss - 67821275, e-pasta adrese: [vineta.dambrovska@vases.lv](mailto:vineta.dambrovska@vases.lv).

## **II Pretendenta atlases dokumenti**

### **16. Nosacījumi Pretendenta dalībai atklātā konkursā:**

- 16.1. Par Pretendentu var būt Latvijā vai ārvalstīs reģistrētā kapitālsabiedrība, personālsabiedrība vai minēto sabiedrību apvienība (personu grupa);
- 16.2. Uz Pretendentu neattiecas Publisko iepirkumu likuma 39.<sup>1</sup> panta pirmās daļas Pretendentu izslēgšanas nosacījumi. Minētie nosacījumi attiecas arī uz Pretendenta norādīto personu, uz kuras iespējām Pretendents balstās, lai apliecinātu atbilstību Nolikumā noteiktajām prasībām, kā arī uz piesaistīto/-ajiem apakšuzņēmēju/-iem;
- 16.3. Ja par atklātā konkursa uzvarētāju tiks atzīta personu grupa, tai 10 (desmit) darba dienu laikā pēc attiecīgā Pasūtītāja paziņojuma saņemšanas jāizveido personālsabiedrība un jāreģistrējas likumā paredzētajā kārtībā.

### **17. Prasības attiecībā uz Pretendenta saimniecisko un finansiālo stāvokli:**

- 17.1. Pretendenta neto apgrozījums automašīnu pārbūves pakalpojumiem, atbilstoši Nolikuma 18.1. prasībām, 2011., 2012. un 2013. gadā (par katru gadu) ir vismaz Finanšu piedāvājumā norādītās līguma summas apmērā.

### **18. Prasības attiecībā uz Pretendenta tehniskajām un profesionālajām spējām:**

- 18.1. Pretendents savā darbībā specializējas automašīnu pārbūvē. Pēdējo trīs gadu laikā ir izstrādājis automašīnu pārbūves projektus un atbilstoši šiem projektiem arī pārbūvējis vismaz 9 (deviņas) automašīnas, kuru pārbūves procesā tika veikti sekojoši darbi:
  - 18.1.1. papildus sertificētu sēdekļu uzstādīšana, kas paredzēti pasažieru pārvadāšanai;
  - 18.1.2. salona iekšējās apdares izveidošana;
  - 18.1.3. nestandarta konstruktīvo risinājumu izstrāde un tehniskā realizācija;
  - 18.1.4. papildus elektroiekārtu uzstādīšana un pievienošana automašīnu elektriskajām ķēdēm;
  - 18.1.5. salona mikroklimatu nodrošinošo iekārtu uzstādīšana vai pielāgošana.
- 18.2. Pretendenta rīcībā (ne obligāti īpašumā) jābūt speciāli piemērotām telpām Pakalpojumu veikšanai. Telpām ir jābūt sausām, tīrām, ar iespēju telpās nodrošināt patstāvīgu gaisa temperatūru virs +10°C.
- 18.3. Pretendentam ir jābūt ieviestai kvalitātes vadības sistēmai automobiļu pārbūvē vai speciālā pielietojuma autotransporta izstrādē/izbūvē, vai ar iepirkuma priekšmetu saistītā jomā atbilstoši starptautiskajam standartam ISO 9001 vai ekvivalentam.
- 18.4. Pretendentam, kuram tiks piešķirtas līguma slēgšanas tiesības, pirms līguma slēgšanas jāiesniedz Pasūtītājam Obligātās civiltiesiskās apdrošināšanas polises, kura būs spēkā visu līguma darbības laiku, kopija (Izpildītājam līguma darbības laikā nododamo iekārtu vērtība - ne mazāka kā EUR 190 000,00 (viens simts deviņdesmit tūkstoši *euro*, 00 centi) ar pievienotās vērtības nodokli (turpmāk – PVN)).

### **19. Pretendenta atlases dokumenti:**

- 19.1. Pretendenta pieteikums dalībai konkursā (Pielikums Nr. 1). Pieteikumu paraksta Pretendenta vadītājs vai tā pilnvarota persona. (Ja pieteikumu paraksta vadītāja pilnvarota persona, piedāvājumam jāpievieno attiecīga pilnvara.) Pieteikumā norāda Pretendenta nosaukumu, rekvizītus un kontaktpersonu atbilstoši Pielikumā Nr. 1 norādītajai veidlapai;
- 19.2. Pretendenta apliecinājums, ka uz to neattiecas Publisko iepirkumu likuma 39.<sup>1</sup> panta pirmajā daļā noteiktie Pretendenta izslēgšanas noteikumi;
- 19.3. Izziņa par Pretendenta kopējo finanšu apgrozījumu (finanšu apgrozījumu, kas attiecas uz konkrēto iepirkumu) par pēdējiem pilniem 3 (trim) gadiem, ievērojot Nolikuma 17.1. punktā noteikto;

- 19.4. Informācija par Pretendenta pieredzi līdzvērtīgu Pakalpojumu veikšanā (saskaņā ar Pielikumu Nr. 5), atbilstoši 18.1. punktā noteiktajām prasībām. Pretendents pievieno pozitīvas atsauksmes no norādītajiem sadarbības partneriem;
- 19.5. Informācija, norādot konkrētu adresi, par telpām automašīnu pārbūves darbu veikšanai, kuras atbilst 18.2. punktā noteiktajām prasībām. Pretendents arī sniedz apliecinājumu, ja tiks noslēgts iepirkuma līgums, Pakalpojumi tiks veikti norādītajās telpās;
- 19.6. Pretendenta apliecināta kvalitātes vadības sistēmas standarta ISO 9001 kvalitātes vadības sertifikāta vai ekvivalenta kvalitātes vadības sistēmas sertifikāta automobiļu pārbūvē vai speciālā pielietojuma autotransporta izstrādē/izbūvē vai ar iepirkuma priekšmetu saistītā jomā atbilstoši starptautiskajam standartam ISO 9001 vai ekvivalentam kopija.

## **20. Iesniedzamie dokumenti apakšuzņēmēju piesaistīšanas gadījumā:**

- 20.1. Pretendents piedāvājumā norāda visus paredzamos pakalpojuma izpildes apakšuzņēmējus un norāda apakšuzņēmējiem izpildei nododamās līguma daļas un to apjomu procentos (%)
- 20.2. Gadījumā, ja Pretendents balstās uz apakšuzņēmēju iespējām Nolikuma 17. - 18. punktā minēto prasību izpildei, Pretendents iesniedz piedāvājumā norādītā/-o apakšuzņēmēja/-u apliecinājumu par gatavību piedalīties atklātā konkursā un veikt noteikto apjomu vai vienošanos par sadarbību konkrēta līguma izpildei un Nolikuma 19.2. punktā minēto dokumentu, kā arī dokumentus, kuri apliecina apakšuzņēmēja atbilstību tām prasībām, kuru izpildei Pretendents balstās uz apakšuzņēmēju iespējām.

## **21. Iesniedzamie dokumenti gadījumā, ja piedāvājumu iesniedz personu apvienība:**

- 21.1. Pretendents iesniedz vienošanās par personu grupas izveidošanu, kurā norāda personu, kura atklātā konkursā pārstāv attiecīgo grupu, kā arī katras personas atbildības sadalījumu;
  - 21.2. Pretendents iesniedz Nolikuma 19.2. punktā minēto informāciju par katru sabiedrības biedru vai dalībnieku.
22. Ja Pretendents neatbilst Nolikuma 17. – 18. punkta prasībām un/vai nav iesniedzis visus Nolikuma 19. – 21. punktā minētos dokumentus, tad no tālākās līdzdalības atklātā konkursā tiek izslēgts.

### **III Tehniskā specifikācija**

23. Atklātā konkursa Tehniskā specifikācija pievienota Nolikuma Pielikumā Nr. 2

### **IV Tehniskais piedāvājums**

24. Tehnisko piedāvājumu Pretendents sagatavo atbilstoši Tehniskajā specifikācijā (Pielikums Nr. 2) noteiktajām prasībām saskaņā ar Tehniskā piedāvājuma veidlapu (Pielikums Nr. 3).
25. Tehniskajā piedāvājumā Pretendents iekļauj projekta realizācijas aprakstu atbilstoši Tehniskajai specifikācijai, projekta realizācijas plānu, kurā ietverts Tehniskajā specifikācijā noteikto prasību izpildes laika grafiks, tajā skaitā arī Tehniskās specifikācijas tabulā Nr. 1 uzskaitīto elementu izveidošanas laika grafiks. Projekta realizācijas plāns un laika grafiks līguma slēgšanas gadījumā tiks pievienots iepirkuma līgumam un tā būs iepirkuma līguma neatņemama sastāvdaļa.

### **V Finanšu piedāvājums**

26. Finanšu piedāvājumam jābūt izteiktam EUR, atsevišķi norādot summu bez PVN, PVN un kopējo summu.
27. Ja Pretendents saskaņā ar 2006. gada 28. novembra Eiropas Padomes direktīvā 2006/112/EK noteikto piegādes un servisu veic ar PVN likmi 0% (nulle procenti), Finanšu piedāvājumā jānorāda izmaksas bez PVN.
28. Finanšu piedāvājums jāiesniedz saskaņā ar Finanšu piedāvājuma veidlapu (Pielikums Nr. 4).

### **VI Piedāvājuma vērtēšana un lēmuma pieņemšana**

29. Tiks salīdzināti un vērtēti tikai tie piedāvājumi, kuri iesniegti Nolikumā paredzētajā kārtībā un termiņā.
30. Piedāvājumu vērtēšana notiks šādā kārtībā – Iepirkumu komisija:
- 30.1. vērtēs piedāvājumu noformējuma atbilstību Nolikuma 12. punktā minētajām prasībām. Neatbilstošie piedāvājumi no tālākās vērtēšanas tiks izslēgti;
  - 30.2. vērtēs iesniegto atlases dokumentu atbilstību Nolikuma 19. – 21. punktā minētajām prasībām. Neatbilstošie piedāvājumi no tālākās vērtēšanas tiks izslēgti;
  - 30.3. vērtēs Pretendentu atbilstību Nolikuma 16. – 18. punktā minētajām prasībām. Neatbilstošie piedāvājumi no tālākās vērtēšanas tiks izslēgti;
  - 30.4. pārbaudīs vai uz Latvijā reģistrētu/-iem Pretendentu/-iem (t.sk. uz katru personālsabiedrības biedru, ja Pretendents ir personālsabiedrība) neattiecas Publisko iepirkumu likuma 39.<sup>1</sup> panta pirmajā daļā minētie Pretendentu izslēgšanas nosacījumi:
    - 30.4.1. izmantojot Ministru kabineta noteikto informācijas sistēmu, Ministru kabineta noteiktajā kārtībā, no Iekšlietu ministrijas Informācijas centra (Sodu reģistra) iegūs informāciju vai uz Pretendentu/-iem attiecināmi Publisko iepirkumu likuma 39.<sup>1</sup>panta pirmās daļas 1., 2. un 3. punktā minētie pārkāpumi un noziedzīgie nodarījumi. Pasūtītājs minēto informāciju no Iekšlietu ministrijas Informācijas centra (Sodu reģistra) ir tiesīgs saņemt, neprasot Pretendenta/-u un citu Publisko iepirkumu likuma 39.<sup>1</sup>panta pirmajā daļā minēto personu piekrišanu;
    - 30.4.2. izmantojot Ministru kabineta noteikto informācijas sistēmu, Ministru kabineta noteiktajā kārtībā, no Uzņēmumu reģistra iegūs informāciju vai uz Pretendentu/-iem attiecināmi Publisko iepirkumu likuma 39.<sup>1</sup>panta pirmās daļas 4. punktā minētie fakti;
    - 30.4.3. izmantojot Ministru kabineta noteikto informācijas sistēmu, Ministru kabineta noteiktajā kārtībā, no Valsts ieņēmumu dienesta un Latvijas pašvaldībām iegūs informāciju vai uz Pretendentu/-iem attiecināms Publisko iepirkumu likuma 39.<sup>1</sup>panta pirmās daļas 5. punktā minētais fakts. Pasūtītājs minēto informāciju no Valsts ieņēmumu dienesta un Latvijas pašvaldībām ir tiesīgs saņemt, neprasot Pretendenta/-u un citu Publisko iepirkumu likuma 39.<sup>1</sup>panta pirmajā daļā minēto personu piekrišanu;
  - 30.5. pārbaudīs vai uz Latvijā reģistrētu/-ām personu/ām, uz kuras iespējām Pretendents balstās, lai apliecinātu atbilstību Nolikumā noteiktajām prasībām, kā arī uz Pretendenta/-u piesaistīto/-ajiem apakšuzņēmēju/-iem, kuru veicamo piegāžu un/vai pakalpojumu vērtība ir 20% (divdesmit procenti) no kopējās iepirkuma līguma vērtības vai lielāka, neattiecas Publisko iepirkumu likuma 39.<sup>1</sup> panta pirmajā daļā 2., 3., 4. vai 5. punktā minētie Pretendentu izslēgšanas nosacījumi, iegūstot informāciju Nolikuma 30.4.1. – 30.4.3. punktā noteiktajā kārtībā;
  - 30.6. gadījumā, ja tiks konstatēti nodokļu parādi, tajā skaitā valsts sociālās apdrošināšanas obligāto iemaksu parādi, kas kopsummā pārsniedz EUR 150,00 (viens simts piecdesmit eiro, 00 centi), Latvijā reģistrētu/-ām personu/ām, rīkosies saskaņā ar Publisko iepirkumu likuma 39.<sup>1</sup> panta astotajā daļā 2. punktā noteikto;
  - 30.7. vērtēs Tehniskā piedāvājuma atbilstību Tehniskajai specifikācijai, neatbilstošie piedāvājumi no tālākās vērtēšanas tiks izslēgti;
  - 30.8. vērtēs Finanšu piedāvājumu, pārbaudot, vai tajā nav aritmētiskās kļūdas – ja Iepirkumu komisija Finanšu piedāvājumā atklāj aritmētiskās kļūdas, tā šīs kļūdas labo, par kļūdu labojumu un laboto piedāvājuma summu paziņojot Pretendentam, kura pieļautās kļūdas labotas. Vērtējot finanšu piedāvājumu, aritmētisko kļūdu labojums tiek ņemts vērā.
31. Ja vērtēšanas procesā Iepirkumu komisija konstatēs Pretendenta vai piedāvājuma neatbilstību Nolikuma prasībām jebkurā no vērtēšanas posmiem, Pretendents vai piedāvājums no līdzdalības atklātā konkursā tiks izslēgts.



32. Iepirkumu komisija par uzvarētāju izvēlēsies Pretendentu, kurš iesniedzis Nolikuma prasībām un Tehniskai specifikācijai atbilstošu saimnieciski visizdevīgāko piedāvājumu, vadoties pēc šādiem kritērijiem:

Nr. p.k.	Kritērijs	Maksimālais punktu skaits
<b>1.</b>	<b>Tehniskais piedāvājums</b>	<b>30</b>
1.1.	<u>Veiktā pakalpojuma garantijas termiņš:</u> <i>Ja Pretendenta piedāvātais veiktā pakalpojuma garantijas termiņš būs 2 (divi) gadi, iegūtais vērtējamo punktu skaits – 0</i> <i>Ja Pretendenta piedāvātais veiktā pakalpojuma garantijas termiņš būs 3 (trīs) gadi, iegūtais vērtējamo punktu skaits – 5</i> <i>Ja Pretendenta piedāvātais veiktā pakalpojuma garantijas termiņš būs 4 (četri) gadi, iegūtais vērtējamo punktu skaits – 10</i> <i>Ja Pretendenta piedāvātais veiktā pakalpojuma garantijas termiņš būs 5 (pieci) gadi, iegūtais vērtējamo punktu skaits – 15</i> <i>Maksimāli iespējamais punktu skaits – 15</i>	15
1.2.	<u>Pakalpojuma izpildes termiņš:</u> <i>Ja Pretendenta piedāvātais pakalpojuma izpildes termiņš būs 16 (sešpadsmit) nedēļas, iegūtais vērtējamo punktu skaits – 0</i> <i>Pretendents, kurš būs norādījis visīsāko pakalpojuma izpildes termiņu, kurš ir īsāks par 16 (sešpadsmit) nedēļām (sākot no 15 (piecpadsmitās) nedēļas) saņems 15 (piecpadsmit) punktus, pārējo Pretendentu punktu skaits tiks noteikts proporcionāli, ņemot vērā piedāvāto īsāko un ilgāko pakalpojuma izpildes termiņu.</i> <i>Maksimāli iespējamais punktu skaits – 15</i>	15
<b>2.</b>	<b>Finanšu piedāvājums</b> <u>Cena EUR (bez PVN):</u> <i>(Iegūtie punkti = zemākā piedāvātā cena dalīta ar piedāvāto cenu reizināts ar 70 punktu).</i> <i>Maksimāli iespējamais punktu skaits – 70</i>	<b>70</b>
Maksimālais iespējamais kopējais punktu skaits		<b>100</b>

33. Iepirkumu komisija par saimnieciski visizdevīgāko atzīs piedāvājumu, kurš ieguvis visaugstāko vērtējumu saskaņā ar 31. punktā noteiktajiem piedāvājumu vērtēšanas kritērijiem. Ja saimnieciski izdevīgākā piedāvājuma vērtēšanas rezultātā vienādu augstāko punktu skaitu iegūst divi vai vairāki Pretendenti, par iepirkumu procedūras uzvarētāju noteiks Pretendentu, kuram nav nepieciešams avansa maksājums.
34. Iepirkumu komisija lūgs ārvalstīs reģistrētam Pretendentam, kuram būtu piešķiramas līguma slēgšanas tiesības (t.sk. katrs ārvalstīs reģistrētam personālsabiedrības biedram (ja Pretendents ir personālsabiedrība), personai, uz kuras iespējām Pretendents balstās, lai apliecinātu atbilstību Nolikumā noteiktajām prasībām, kā arī Pretendenta piesaistītajam/-jiem apakšuzņēmējam/-iem, kura/-u veicamo piegāžu un/vai pakalpojumu vērtība ir 20 % (divdesmit procenti) no kopējās iepirkuma līguma vērtības vai lielāka), ne mazāk kā 10 (desmit) darba dienu laikā iesniegt attiecīgās valsts kompetentās institūcijas izziņu, kurā norādīts ka uz Pretendentu (t.sk. uz katru ārvalstīs reģistrētu personālsabiedrības biedru, ja Pretendents ir personālsabiedrība, personu/ām, uz kuras iespējām Pretendents balstās, lai apliecinātu atbilstību Nolikumā noteiktajām prasībām, kā arī uz Pretendenta/-u piesaistīto/-ajiem apakšuzņēmēju/-iem, kuru veicamo piegāžu un/vai pakalpojumu vērtība ir 20% (divdesmit procenti) no kopējās iepirkuma līguma vērtības vai lielāka) neattiecas Publisko iepirkumu likuma 39.<sup>1</sup> panta pirmajā daļā minētie Pretendentu izslēgšanas nosacījumi.
35. Ja ārvalstīs reģistrēts Pretendents (t.sk. katrs ārvalstīs reģistrēts personālsabiedrības biedrs (ja Pretendents ir personālsabiedrība), persona, uz kuras iespējām Pretendents balstās, lai apliecinātu atbilstību Nolikumā noteiktajām prasībām, kā arī Pretendenta piesaistītais/-ie apakšuzņēmējs/-i kura/-u veicamo piegāžu un/vai pakalpojumu vērtība ir 20 % (divdesmit

procenti) no kopējās iepirkuma līguma vērtības vai lielāka) Iepirkumu komisijas noteiktajā termiņā, kurš nav īsāks par 10 (desmit) darba dienām, neiesniedz 34. punktā minētās izziņas, Iepirkumu komisija to izslēdz no dalības iepirkumu procedūrā.

36. Iepirkumu komisija atlasa Pretendentus un vērtē to iesniegtos piedāvājumus saskaņā ar Publisko iepirkumu likumā un Nolikumā noteiktajām prasībām. Iepirkumu komisijas lēmums ir saistošs Pasūtītājam, ja tiek slēgts iepirkuma līgums.
37. Pasūtītājs informāciju par pieņemto lēmumu nosūta visiem Pretendentiem pa faksu 3 (trīs) darba dienu laikā pēc lēmumu pieņemšanas.

### **VII Līguma projekts**

38. Pasūtītājs slēgs iepirkuma līgumu ar atklātā konkursa uzvarētāju, pamatojoties uz Pretendenta piedāvājumu, saskaņā ar Nolikuma noteikumiem un iepirkuma līguma projektu – (Pielikums Nr. 6).
39. Iepirkuma līgumu slēdz ne agrāk kā nākamajā darba dienā pēc Publisko iepirkumu likuma 67. panta piektajā un piektajā<sup>1</sup> daļā noteiktā nogaidīšanas termiņa beigām – t.i., ne agrāk kā pēc 10 (desmit) kalendārajām dienām pēc dienas, kad informācija par pieņemto lēmumu nosūtīta visiem Pretendentiem pa faksu, un pēc papildu vienas darba dienas termiņa izbeigšanās (ja nogaidīšanas termiņa pēdējā diena ir darba diena, pirms kuras bijusi brīvdiena vai svētku diena, nogaidīšanas termiņš pagarinās par vienu darba dienu).
40. Iepirkuma līgumu Pretendents paraksta un iesniedz Pasūtītājam ne vēlāk kā 3 (trīs) darba dienu laikā no tā brīža, kad Pretendents ir saņēmis Pasūtītāja parakstītu līguma eksemplāru.
41. Ja izraudzītais Pretendents atsakās slēgt iepirkuma līgumu ar Pasūtītāju, vai arī tas netiek noslēgts Nolikuma 39. punktā noteiktajā termiņā, Iepirkumu komisija var izvēlēties nākamo saimnieciski visizdevīgāko piedāvājumu, ievērojot Publisko iepirkumu likuma 56. panta piekto un sesto daļu.
42. Līguma slēgšanas procesā ir pieļaujami tikai Publisko iepirkumu likuma 67.<sup>1</sup> pantā noteiktie iepirkuma līguma grozījumi.

### **VIII Līguma izpildes nodrošinājums**

43. Atklātā konkursa uzvarētājs 5 (piecu) darba dienu laikā pēc iepirkuma līguma parakstīšanas iesniedz Pasūtītājam līguma izpildes nodrošinājumu 10 % (desmit procentu) apmērā no iesniegtā Finanšu piedāvājuma kopējās cenas bez PVN. Pretendents kā līguma izpildes nodrošinājumu ir tiesīgs iesniegt bankas garantiju vai apdrošināšanas polisi, ko izsniegusi Latvijas Republikā, Eiropas Savienībā vai Eiropas Ekonomikas zonā reģistrēta sabiedrība.
44. Līguma izpildes nodrošinājumu Pretendentam ir jāiesniedz atbilstoši Nolikuma pielikumā Nr. 7 pievienotajai veidlapai un tajā ietvertajiem nosacījumiem.
45. Līguma izpildes nodrošinājuma veidlapa var atšķirties no Nolikuma pielikumā Nr. 7 norādītās veidlapas, taču līguma izpildes nodrošinājums nedrīkst saturēt papildus nosacījumus un/vai nodrošinājuma summas izmaksu ierobežojošus nosacījumus, kas atšķiras no Nolikuma pielikumā Nr. 7 norādītā satura.
46. Līguma izpildes nodrošinājumu Pasūtītājs ir tiesīgs izmantot, ja Pretendents nepilda saistības, kas izriet no līguma.
47. Līguma izpildes nodrošinājumam jābūt spēkā līdz iepirkuma līgumā noteikto darbu izpildei, ko apliecina abu pušu parakstīts nodošanas – pieņemšanas akts. Pieņemšanas nodošanas akts tiek parakstīts, ja iepirkuma līguma izpildītājs ir iesniedzis Pasūtītājam Garantijas nodrošinājumu.

### **IX Garantijas nodrošinājums**

48. Pretendents, ar kuru Pasūtītājs noslēdz iepirkuma līgumu Nolikumā noteiktajā kārtībā, ne vēlāk kā 10 (desmit) darba dienu laikā pirms līgumā norādīto darbu izpildes beigām iesniedz Pasūtītājam garantijas nodrošinājumu 10 % (desmit procentu) apmērā no Finanšu piedāvājuma cenas bez PVN. Pretendents garantijas nodrošinājumu ir tiesīgs iesniegt kā bankas garantiju vai

apdrošināšanas polisi, ko izsniegusi Latvijas Republikā, Eiropas Savienībā vai Eiropas Ekonomikas zonā reģistrēta sabiedrība.

49. Pretendentam ir jāiesniedz garantijas nodrošinājums atbilstoši Nolikuma pielikumā Nr. 8 pievienotajai veidlapai un tajā ietvertajiem nosacījumiem.
50. Garantijas nodrošinājuma veidlapa var atšķirties no Nolikuma pielikumā Nr. 8 norādītās veidlapas, taču garantijas nodrošinājums nedrīkst saturēt papildus nosacījumus un vai garantijas summas izmaksu ierobežojošus nosacījumus, kas atšķiras no Nolikuma pielikumā Nr. 8 norādītā satura.
51. Garantijas nodrošinājumu Pasūtītājs ir tiesīgs izmantot, lai garantijas laikā kompensētu Pretendenta (līguma izpildītāja) saistību neizpildes rezultātā Pasūtītājam nodarītos zaudējumus par nekvalitatīvi veikto mobilo radiomonitoringa laboratoriju izveidi.
52. Garantijas nodrošinājumam jābūt spēkā visā garantijas termiņa darbības laikā.
53. Ja Pretendents Nolikumā noteiktajā termiņā neiesniedz garantijas nodrošinājumu, Pasūtītājs ir tiesīgs ieturēt garantijas nodrošinājuma summu no līguma izpildes nodrošinājuma un paturēt to tik ilgi, kamēr Pasūtītājam tā noteiktajā termiņā tiks iesniegts garantijas nodrošinājums vai līdz beidzas garantijas termiņa laiks.

### **X Pastāvīgās iepirkumu komisijas tiesības un pienākumi**

54. Iepirkumu komisija darbojas, pamatojoties uz Publisko iepirkumu likumu un Nolikumu;
55. Iepirkumu komisija tiesības un pienākumi:
  - 55.1. Nodrošināt atklāta konkursa norisi un dokumentēšanu;
  - 55.2. Rīkoties saskaņā ar Nolikumā minēto kārtību un spēkā esošajiem normatīvajiem aktiem;
  - 55.3. Piecu kalendāro dienu laikā sniegt rakstiskas atbildes Pretendentiem uz viņu pieprasījumiem par Nolikumu, ja tas saņemts ne vēlāk kā 6 (sešas) darba dienas pirms piedāvājumu iesniegšanas termiņa beigām un tās iesniegts latviešu valodā;
  - 55.4. Rīkot ieinteresēto piegādātāju sanāksmi ne vēlāk kā 10 (desmit) kalendārās dienas pirms piedāvājumu atvēršanas, ja ne vēlāk kā 20 (divdesmit) kalendārās dienas pirms piedāvājumu atvēršanas dienas ir saņemti vismaz divu ieinteresēto piegādātāju priekšlikumi par ieinteresēto piegādātāju sanāksmes rīkošanu. Informāciju par ieinteresēto piegādātāju sanāksmi Pasūtītājs ievieto VAS ES mājas lapā [www.vases.lv](http://www.vases.lv) vismaz 5 (piecas) kalendārās dienas iepriekš;
  - 55.5. Lemt par Pretendenta izslēgšanu no turpmākas dalības iepirkumu procedūrā, ja iestājas kāds no Publisko iepirkumu likuma 39.<sup>1</sup> pantā noteiktajiem Pretendentu izslēgšanas nosacījumiem;
  - 55.6. Lemt par Pretendenta izslēgšanu no dalības iepirkumu procedūrā, ja iestājas Publisko iepirkumu likuma 39.<sup>2</sup> pantā pirmajā daļā noteiktais;
  - 55.7. Pieprasīt, lai Pretendents izskaidro vai papildina savā piedāvājumā ietverto informāciju, kā arī sniedz precīzētu informāciju par piedāvājumu, ja tas nepieciešams piedāvājuma noformējuma pārbaudei un Pretendentu atlasei. Pasūtītājs ir tiesīgs pārbaudīt nepieciešamo informāciju kompetentā institūcijā, publiski pieejamās datu bāzēs vai citos publiski pieejamos informācijas avotos. Ja Pretendents neiesniedz Pasūtītāja pieprasīto informāciju, Pasūtītājam nav pienākums atkārtoti pieprasīt, lai Pretendents izskaidro vai papildina piedāvājumā iekļauto informāciju;
  - 55.8. Pieprasīt, lai Pretendents izskaidro Tehniskajā un/vai Finanšu piedāvājumā iekļauto informāciju, kā arī pieprasīt iesniegt piedāvāto preču paraugus, ja šādi paraugi Pretendentam ir pieejami un to iesniegšana nerada nesamērīgus izdevumus;
  - 55.9. Pieaicināt Iepirkumu komisijas darbā speciālistus vai ekspertus ar padomdevēja tiesībām;
  - 55.10. Gadījumā, ja jebkurā vērtēšanas stadijā atklājas, ka Pretendents sniedzis nepatiesu informāciju savas kvalifikācijas novērtēšanai vai vispār nav iesniedzis Nolikumā pieprasīto

- informāciju, Iepirkumu komisija ir tiesīga izslēgt Pretendenta piedāvājumu no tālākās vērtēšanas;
- 55.11. Izdarīt grozījumus Nolikumā saskaņā ar normatīvos aktos noteikto grozījumu izdarīšanas kārtību;
  - 55.12. Labot aritmētiskās kļūdas Pretendentu finanšu piedāvājumos, informējot par to Pretendentu;
  - 55.13. Pieņemt lēmumu par atklāta konkursa rezultātu;
  - 55.14. Izvēlēties par atklāta konkursa uzvarētāju Pretendentu, kurš nodarbina vismaz 20 (divdesmit) notiesātos ieslodzītuma vietās, ja Pasūtītājs, pirms pieņem lēmumu par iepirkuma līguma slēgšanu, konstatē, ka piedāvājumu novērtējums atbilstoši izraudzītajam piedāvājuma izvēles kritērijam ir vienāds;
  - 55.15. Izvēlēties nākamo saimnieciski visizdevīgāko piedāvājumu, ja atklāta konkursa uzvarētājs atsakās slēgt iepirkuma līgumu ar Pasūtītāju, ievērojot Publisko iepirkumu likuma 56. panta piekto un sesto daļu;
  - 55.16. Iepirkumu komisijas locekļi ir atbildīgi par Publisko iepirkumu likuma un citu normatīvo aktu pārkāpumiem un valsts interešu neievērošanu.

### **XI Pretendentu tiesības un pienākumi**

56. Pretendenta tiesības un pienākumi:
  - 56.1. Atsaukt vai mainīt savu piedāvājumu līdz piedāvājumu iesniegšanas termiņa beigām;
  - 56.2. Pieprasīt rakstiskus skaidrojumus no Pasūtītāja par Nolikumu, nodrošinot, ka Iepirkumu komisija tos saņem ne vēlāk kā 6 (sešas) darba dienas pirms piedāvājumu iesniegšanas termiņa beigām;
  - 56.3. Iesniegt iesniegumu Iepirkumu uzraudzības birojā par Nolikumu un par Pasūtītāja darbību attiecībā uz Iepirkuma likumību Publisko iepirkumu likumā noteiktajā kārtībā un termiņos;
  - 56.4. Ne vēlāk kā 20 (divdesmit) kalendārās dienas pirms piedāvājumu atvēršanas dienas iesniegt priekšlikumu Pasūtītājam par ieinteresēto piegādātāju sanāksmes rīkošanu;
  - 56.5. Sagatavot piedāvājumu atbilstoši Nolikuma prasībām;
  - 56.6. Sniegt patiesu informāciju par savu kvalifikāciju un piedāvājumu;
  - 56.7. Sniegt atbildes uz Iepirkumu komisija pieprasījumiem par papildu informāciju, kas nepieciešama Pretendentu atlasei, piedāvājumu atbilstības pārbaudei, salīdzināšanai un vērtēšanai;
  - 56.8. Segt visas izmaksas, kas saistītas ar piedāvājumu sagatavošanu un iesniegšanu.
57. Iesniedzot savu piedāvājumu, Pretendents apliecina, ka Pretendents akceptē Nolikumam pievienotajā līguma projektā ietvertos noteikumus un nosacījumus.

### **XII Apakšuzņēmēju nomaiņa**

58. Pretendents ir tiesīgs bez saskaņošanas ar Pasūtītāju veikt apakšuzņēmēju nomaiņu, kā arī papildu apakšuzņēmēju iesaistīšanu līguma izpildē, ja par apakšuzņēmēju iesaisti līguma izpildē informācija piedāvājumā nav sniegta un atbilstība Nolikuma prasībām nav tikusi vērtēta iepirkumu procedūras ietvaros. Iepirkumu procedūrā izraudzītā Pretendenta apakšuzņēmējus, uz kuru iespējām iepirkumu procedūrā izraudzītais Pretendents balstījies, lai apliecinātu savas kvalifikācijas atbilstību paziņojumā par līgumu un iepirkumu procedūras dokumentos noteiktajām prasībām, pēc līguma noslēgšanas drīkst nomainīt tikai ar Pasūtītāja rakstveida piekrišanu.
59. Pirms piekrišanas izteikšanas apakšuzņēmēja maiņai Pasūtītājs papildus pārlicināsies par iesaistāmā/-o apakšuzņēmēja/-u, uz kura/-u iespējām Pretendents balstās, lai apliecinātu savu kvalifikāciju, atbilstību tām kvalifikācijas prasībām, kuru izpildei Pretendents balstās uz konkrēto apakšuzņēmēju, un Publisko iepirkumu likuma 39.<sup>1</sup> panta pirmās daļas prasībām. Pasūtītājs apakšuzņēmēja maiņai nepiekrīt, ja tas iepriekš minētajām prasībām neatbilst.

60. Pasūtītājs pieņem lēmumu atļaut vai atteikt apakšuzņēmēja nomainīšanu vai jaunu apakšuzņēmēju iesaistīšanu līguma izpildē ne vēlāk kā 5 (piecu) darba dienu laikā pēc tam, kad saņēmis visu informāciju un dokumentus, kuri nepieciešami lēmuma pieņemšanai.

**PIETEIKUMS PAR PIEDALĪŠANOS KONKURSĀ**

(jāsaģatavo uz Pretendenta veidlapas)

2014. gada \_\_\_\_.

Pretendents \_\_\_\_\_

Pretendenta nosaukums

nodokļu maksātāja reģ. nr.

tās vadītāja \_\_\_\_\_ personā,

vadītāja vai pilnvarotās personas vārds, uzvārds

bankas rekvizīti \_\_\_\_\_

ar šī pieteikuma iesnieģšanu:

- apliecina dalību valsts akciju sabiedrības "Elektroniskie sakari" rīkotajā atklātā konkursā „Mobilo radiomonitoringa staciju izveides pakalģojumi” – VASES 2014/12, iesniedzot piedāvājumu atklātam konkursam;
- apņemas veikt mobilo radiomonitoringa staciju izveides pakalģojumus saskaņā ar Tehniskajā specifikācijā (Pielikums Nr. 2) noteiktajām prasībām;
- apņemas ievērot atklāta konkursa nolikumā izvirzītās prasības, kā arī Latvijas Republikā spēkā esošo iepirkuma procesu reglamentēģo normatģvo aktu normas;
- apliecina, ka uz (*Pretendenta nosaukums*) neattiecas Publisko iepirkumu likuma 39.<sup>1</sup> panta pirmās daļas nosacģjumi;
- apliecina, ka (*Pretendenta nosaukums*) nav veicis profesionālās darbģbas pārkāģumus pēdģjo 3 (trģs) gadu laikā no piedāvājuma iesnieģšanas dienas;
- atzģst sava pieteikuma un piedāvājuma spēkā esamģbu lģdz Iepirkumu komisģjas lģduma pieņemģšanai, bet gadģjumā, ja tiek atzģts par atklāta konkursa uzvarētģju – visā lģģuma darbģbas laikā;
- apņemas (ja Pasūtģtģjs izvēlas šo piedāvģjumu) slģgt lģģumu un izpildģt visus šģ lģģuma pamatnosacģjumus;
- apliecina, ka piedāvģjumā iekļautie noteikumi nepasliktina atklāta konkursa nolikumā ietvertās prasģbas un nenosaka papildu ierobeģģojumus, un visas piedāvģjumā snieģtās ziņas ir patģjasas.

Paraksts: \_\_\_\_\_  
Pretendenta vadģtģjs vai pilnvarotais pārstģvis

Vārds, uzvārds: \_\_\_\_\_

Amats: \_\_\_\_\_

Pretendenta adrese: \_\_\_\_\_

Pretendenta tālruņa, faksa numuri: \_\_\_\_\_

Kontaktpersona: \_\_\_\_\_  
Vārds, uzvārds, tālrunis, e-pasts

Z.v.

*!Pieteikums ir jāaģzpilda iespiedrakstā .*

*\*Pieteikums ir jāparaksta Pretendenta vadģtģjam vai viņa pilnvarotai personai (ja pieteikumu paraksta pilnvarotā persona, obligģti jāpievieno pilnvara).*

**TEHNISKĀ SPECIFIKĀCIJA**  
Atklāts konkurss Nr. VASES 2014/12  
„Mobilo radiomonitoringa staciju izveides pakalpojumi”

**1. Esošās situācijas apraksts**

Saskaņā ar Elektronisko sakaru likumu, VAS „Elektroniskie sakari” (turpmāk – VAS ES) viena no galvenajām funkcijām ir radiofrekvenču spektra pārvalde, kas sevī ietver arī radiofrekvenču spektra izmantošanas tehnisko uzraudzību. Šī uzdevuma veikšanai VAS ES ir nepieciešamas piemērotas mobilās laboratorijas (turpmāk – Laboratorijas), kuras tehniski ir realizētas kā pārbūvētas un speciāli aprīkotas automašīnas. Laboratorijas tiks izmantotas dažādu radiotehnisku mērījumu veikšanai, pārvietojoties pa visu Latvijas teritoriju.

Šī projekta ietvaros ir nepieciešams izveidot 3 (trīs) Laboratorijas. Projekta realizācijai VAS ES nodrošinās galvenās Laboratoriju sastāvdaļas, kuru integrēšana mobilajās laboratorijās būs jāveic kompānijai, kas specializējas automašīnu pārbūvē un atbilst atklātā konkursa nosacījumiem. VAS ES rīcībā ir tehniskā informācija un pieredze par līdzīgu mobilo laboratoriju uzbūves principiem un reāliem praktiskajiem risinājumiem, un šī informācija vajadzības gadījumā tiks sniegta kompānijai, kas veiks šī projekta realizāciju.

**2. Iepirkuma mērķis**

Iepirkuma mērķis ir atklātā konkursa rezultātā izvēlēties kompāniju un ar šo kompāniju noslēgt līgumu par Laboratoriju izveides pakalpojumiem. Pēc līguma noslēgšanas, izvēlētajai kompānijai attiecīgi būs jāveic Laboratoriju izveide saskaņā ar Nolikuma un noslēgtā iepirkuma līguma nosacījumiem.

Pretendentam ir jānodrošina trīs Laboratoriju tehnisko projektu izstrāde un praktiskā izveide saskaņā ar Tehniskās specifikācijas nosacījumiem.

**3. Darba uzdevums un izpildes nosacījumi**

Darba uzdevums nosacīti sastāv no trīs secīgām daļām:

1. Tehnisko projektu izstrāde un saskaņošana.
2. Automašīnu pārbūve.
3. Laboratoriju nodošana – pieņemšana.

Darba uzdevums ietver sevī sekojošas secīgās darbības:

- 3.1. Tehnisko projektu izstrāde un saskaņošana
  - 3.1.1. Izpildītājam jāizstrādā tehniskie projekti, kuros ir obligāti jāiekļauj Laboratoriju izveides rasējumi, rasējumu apraksti, elektrobarošanas sistēmas blokshēmas, funkcionālo mezglu apraksti.
  - 3.1.2. Izstrādājot projektus, Izpildītājam jāņem vērā tehniskie nosacījumi, kas ir aprakstīti specifikācijas 4. nodaļā „Tehniskie nosacījumi” un jāpiedāvā konkrētus tehniskos risinājumus Laboratoriju izveidei, iekšējai apdarei (tajā skaitā krāsu gammas un materiālu izvēlei) un tehnisko iekārtu novietojumam.
  - 3.1.3. Gatavos tehniskos projektus Izpildītājs rakstiski saskaņo ar VAS ES.
  - 3.1.4. Izpildītājs ir tiesīgs uzsākt automašīnu pārbūvi tikai pēc tehniskā projekta saskaņošanas ar VAS ES.

### 3.2. Automašīnu pārbūve

- 3.2.1. Izpildītājam jāveic trīs automašīnu VW Transporter T5 pārbūve saskaņā ar VAS ES apstiprinātajiem tehniskajiem projektiem un Ceļu satiksmes drošības direkcijas ( turpmāk – CSDD) prasībām.
- 3.2.2. VAS ES, saskaņojot ar Izpildītāju, veic Laboratoriju izveides uzraudzību. Nepieciešamības gadījumā, savstarpēji saskaņojot ar Pasūtītāju, Izpildītājs veic korekcijas tehniskajā projektā, līguma summas ietvaros.
- 3.2.3. Laboratoriju būvēšanas procesā, ar nodošanas – pieņemšanas aktiem Pasūtītājs nodod Izpildītājam, un attiecīgi Izpildītājs pieņem Laboratoriju komplektējošās sastāvdaļas. Nepieciešamības gadījumā Izpildītājs ar nodošanas – pieņemšanas aktiem nodod atpakaļ Pasūtītājam iepriekš pieņemtās komplektējošās sastāvdaļas.

### 3.3. Laboratoriju Nodošana – Pieņemšana

- 3.3.1. Izpildītājam jāveic visu nepieciešamo dokumentu sagatavošana automašīnu pārbūvju reģistrēšanai CSDD. Pēc automašīnu pārbūves, automašīnām CSDD jāreģistrē 4 (četras) sēdvietas, kas paredzētas pasažieru pārvadāšanai.
- 3.3.2. VAS ES veic Laboratoriju izveides un funkcionalitātes pārbaudi. Ja pārbaudes laikā tiek atklātas neatbilstības tehniskajam projektam, Izpildītājs ar Pasūtītāju saskaņotā termiņā uzņemas šīs neatbilstības novērst bez papildus samaksas.
- 3.3.3. Izpildītājam jānodrošina automašīnu pārbūvju reģistrācija un visu ar automašīnu pārbūvēm saistīto formalitāšu kārtošana CSDD.
- 3.3.4. Izpildītājam ar Nodošanas – Pieņemšanas aktu jānodod VAS ES izveidotas un CSDD pārreģistrētās trīs Laboratorijas.

## 4. Tehniskie nosacījumi

Laboratoriju izveidei VAS ES nodrošinās šādas galvenās sastāvdaļas:

### 1. Automašīna

- Volkswagen Transporter T5 4x4 (pilnpiedziņa);
- izlaiduma gads – 2013;
- pilna masa – 2 800 kg;
- kravas telpas augstums – 1 410 mm;
- kravas telpas iekšējais garums – 2 970 mm;
- Autonomā, programmējamā papildus apsildes krāsnīņa;
- Parkošanās sensori.

### 2. Aprīkojums

- Teleskopisks, pneimatiskais masts „Clark Masts YT9-8-NP”;
- Elektriskais rotora mehānisms „Yeadu G-2800DXC”;
- Elektrobarošanas sistēma;
- Radiomonitoringa sistēma:
  - Mēruztvērējs R&S PR100
  - Spektra analizators
  - Mērāntenas un antenu fīderi
- LCD displejs.



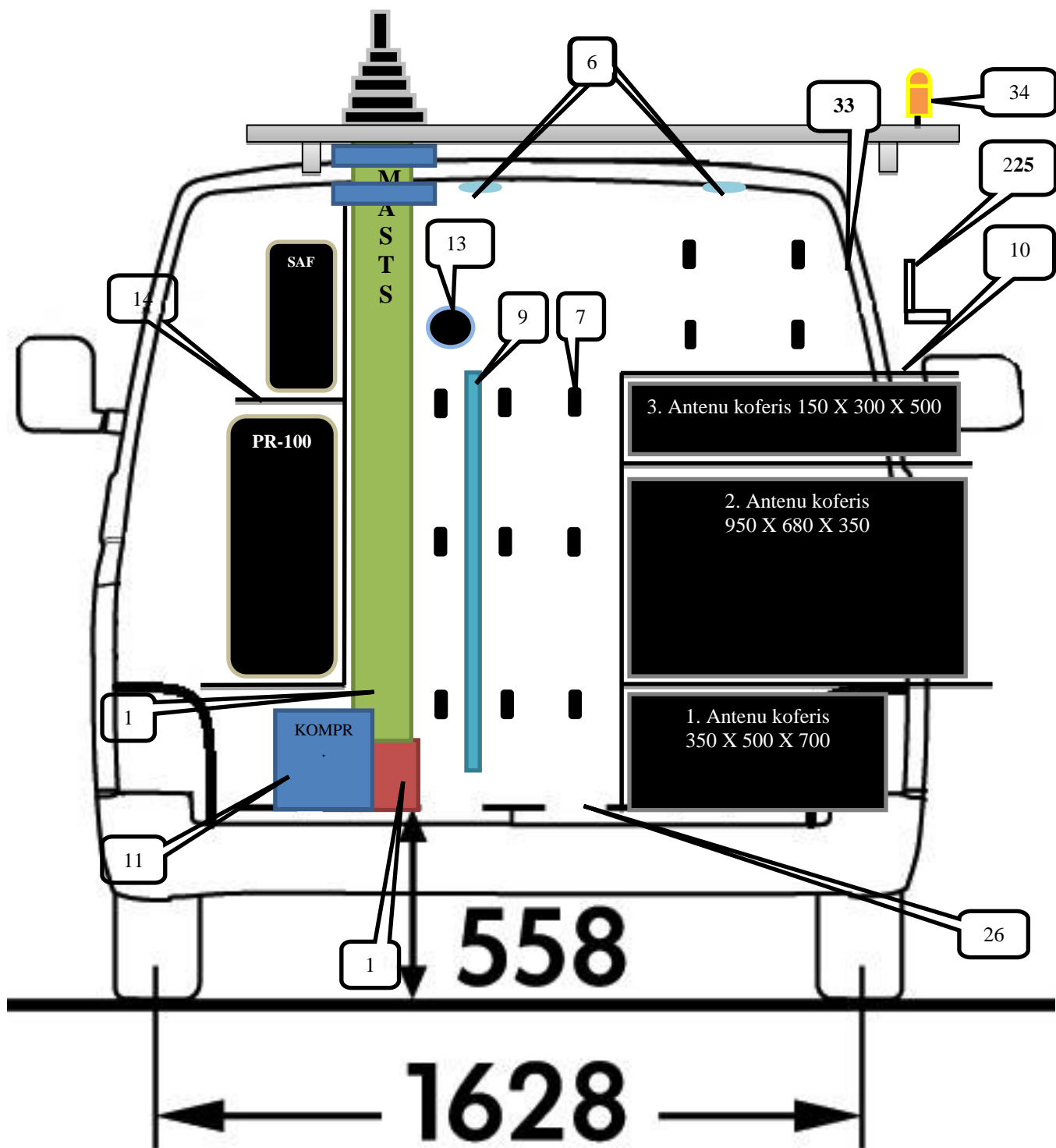

1. Skice Mobilās laboratorijas iekšpuse, skats no aizmugures

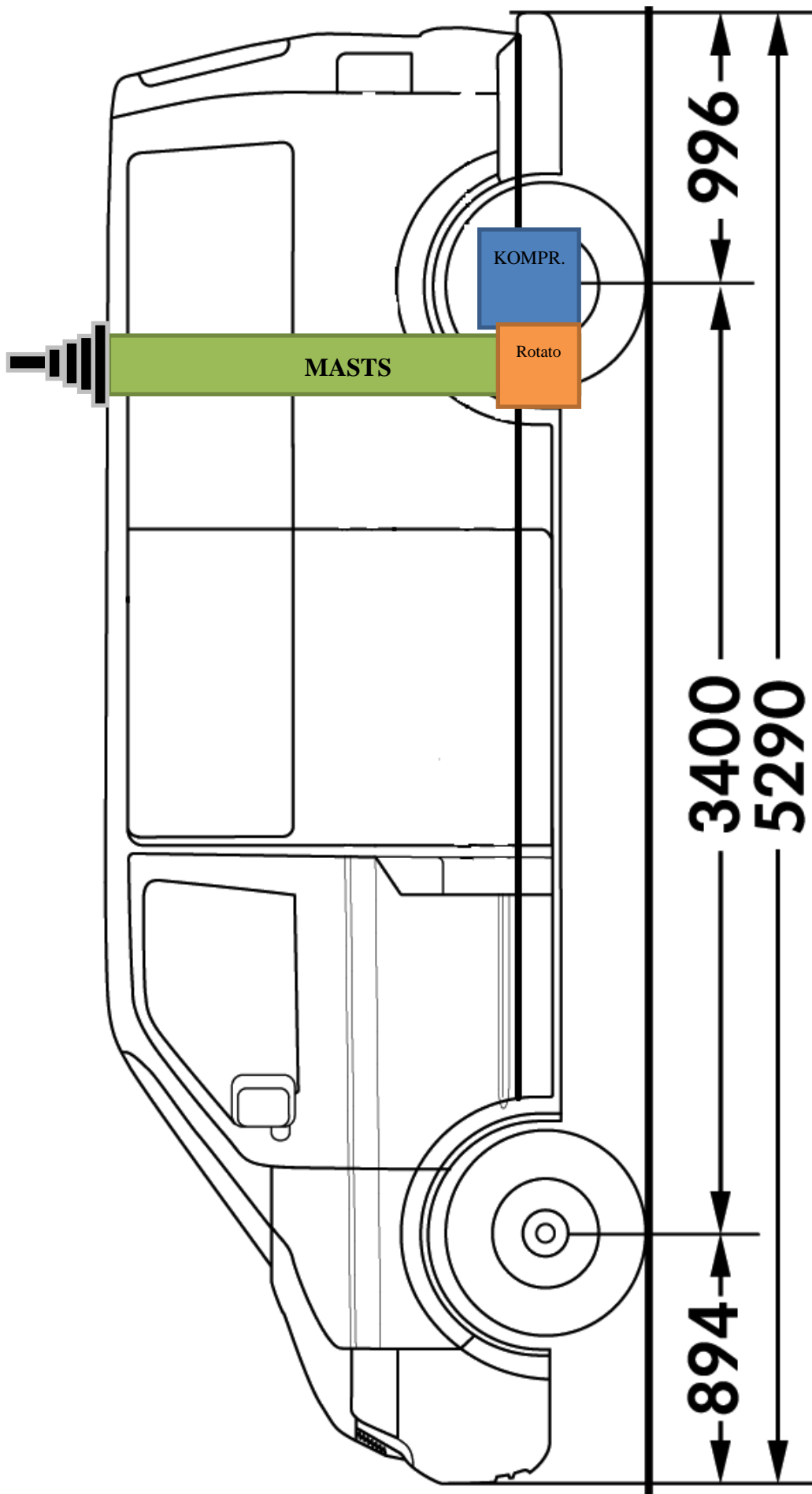

2. Skice Mobilās laboratorijas iekšpuse, skats no kreisā sāna

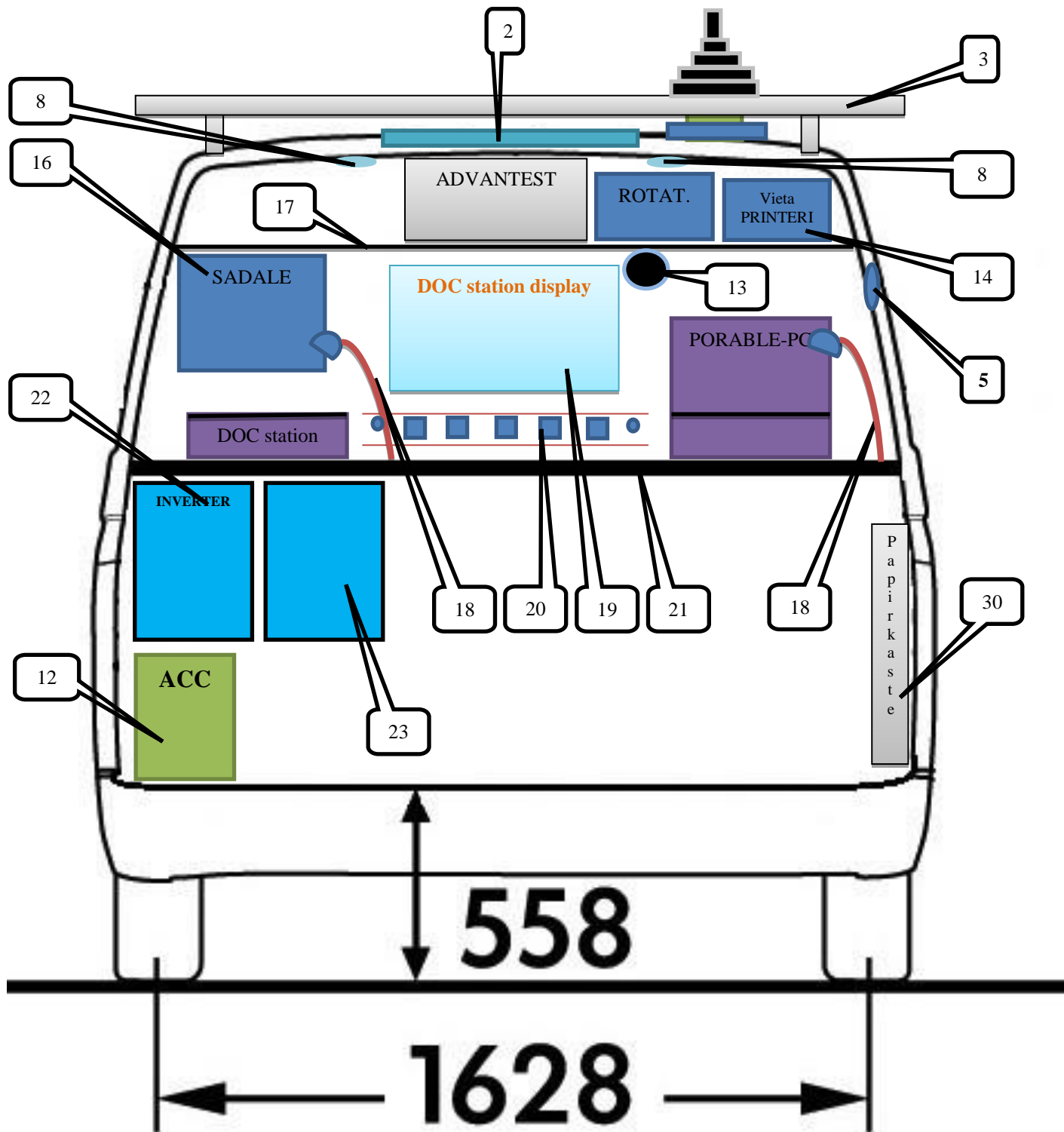

3. Skice Mobilās laboratorijas iekšpuse, skats no priekšpuses

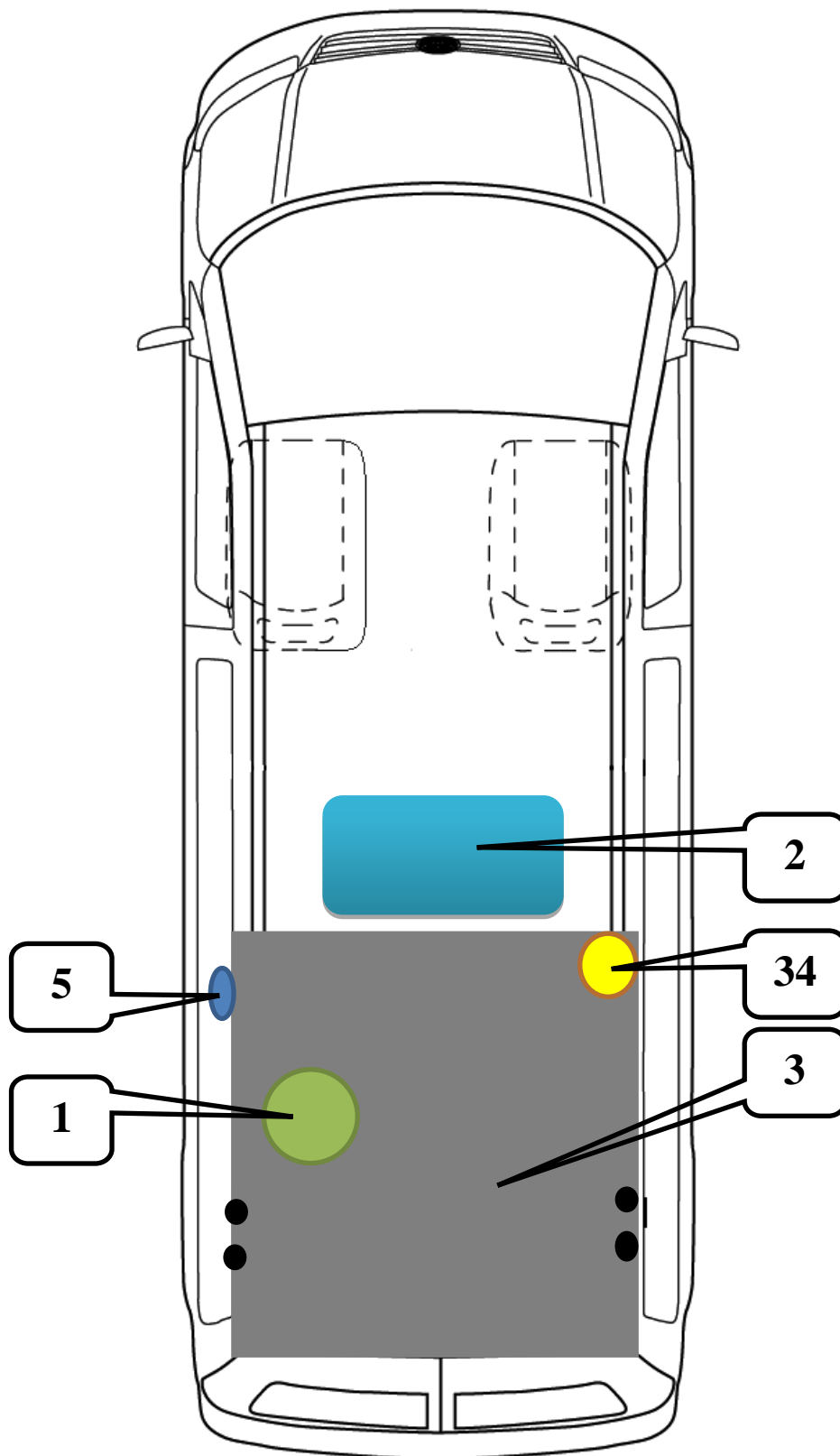

4. Skice Mobilās laboratorijas ārpuse, skats no augšas (jumts)

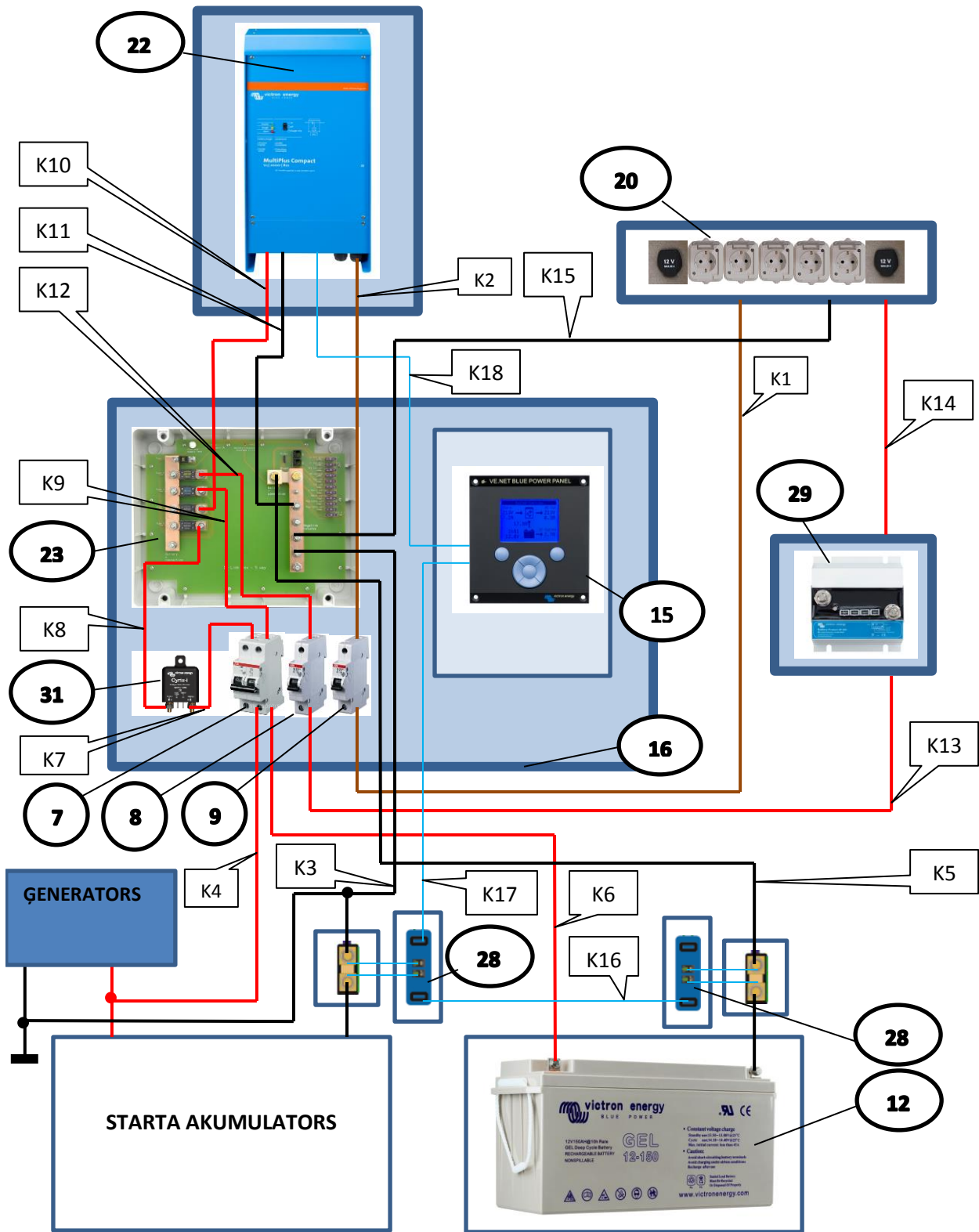

1. Attēls. Elektroapgādes sistēmas shēma

Nr. skicēs Nr. 1 – Nr. 4	Pozīcijas nosaukums skicēs Nr. 1 – Nr. 4	Tehniskā specifikācija	VAS ES piegādājamo materiāli	Veicamie darbi
1.	Pneimatiskais masts un rotora mehānisms	Pneimatiskajam mastam jābūt uzstādītam bagāžas nodalījumā. Pneimatiskā masta izmērs saliktā stāvoklī ~ 1700 mm. Masts jāuzstāda vertikālā stāvoklī un masta augšējai daļai jābūt izvadītai caur automašīnas jumtu. Jumta posmā, kur tiks izvadīts masts, jāuzstāda ūdensnecaurlaidīgs gultnis, kurš paredzēts masta grozīšanai ap savu asi. Masta izvadīšanas vietai caur jumtu ir jābūt nohermetizētai attiecībā uz mitruma iekļūšanu. Masts jāuzstāda uz rotora mehānisma. Rotorā mehānisma izmēri: A~350 mm, Ø~200 mm. Svārs 6,5 kg. Rotorā mehānismam un rotora vadības panelim (plauktā virs galda) jābūt savienotam ar kabeli. Rotoram jābūt pievienotam pie elektroapgādes tīkla.	<ul style="list-style-type: none"> <li>• pneimatiskais masts: Clark Masts YT9-8-TP, Cat. Nr.40516;</li> <li>• ūdensnecaurlaidīgs gultnis;</li> <li>• rotors: YAESU G-2800DXC;</li> <li>• rotora vadības bloks;</li> <li>• kabelis rotora un rotora vadības bloka savienošanai.</li> </ul>	<ol style="list-style-type: none"> <li>1) Jāuzstāda rotors;</li> <li>2) automašīnas jumtā jāizgriež caurums;</li> <li>3) izgrieztajā jumtā daļā jāuzstāda ūdensnecaurlaidīgais gultnis un jāveic hermetizācija;</li> <li>4) uz rotora jāuzstāda masts;</li> <li>5) rotors jāsavieno ar rotora vadības bloku;</li> <li>6) jāpieslēdz rotors pie elektroapgādes sistēmas.</li> </ol>
2.	Jumta lūka	Jumtā jāiebūvē caurspīdīga lūka, kuras izmēri būs aptuveni 600x400 mm. Lūkai jābūt nohermetizētai attiecībā uz mitruma iekļūšanu. No salona iekšpuses jumtā lūkai jābūt ar aizbīdāmu/ atbīdāmu lūkas pārklāju.		<ol style="list-style-type: none"> <li>1) Jāizveido jumtā lūka;</li> <li>2) jāuzstāda jumtā pārklājs no salona iekšpuses.</li> </ol>
3.	Jumtā platforma	Uz automašīnas jumtā, aizmugurējā daļā, kur uzstādīts masts, jāuzstāda platforma, uz kuras varētu uzkāpt antenu uzlikšanai, noņemšanai. Platformai jābūt maksimāli tuvu jumtam, tai jābūt plānai, no izturīga materiāla ar neslīdošu pārklājumu (iespējams arī nerūsējoša metāla režģis). Platformai jābūt automašīnas krāsā.		<ol style="list-style-type: none"> <li>1) Jāizgatavo un jāuzstāda jumtā platforma;</li> <li>2) jāpārklāj ar neslīdošu materiālu;</li> <li>3) jānokrāso automašīnas krāsā.</li> </ol>

Nr. skicēs Nr. 1 – Nr. 4	Pozīcijas nosaukums skicēs Nr. 1 – Nr. 4	Tehniskā specifikācija	VAS ES piegādājami materiāli	Veicamie darbi
4.	Kāpnes	Automašīnas aizmugurējā daļā, kreisajā pusē, pretī ritenim jāuzstāda demontējamās saliekamas, nerūsējoša materiāla kāpnes ar noapaļotu augšējo daļu, pa kurām var uzkāpt uz automašīnas jumta. Kāpnēm jābūt automašīnas krāsā.		1) Jāizgatavo saliekamas kāpnes ar stiprinājumu pie platformas; 2) jānokrāso automašīnas krāsā.
5.	Caurums antenas fīderim	Automašīnas kreisajā sānā jāizveido ar vāku hermētiski noslēdzams caurums fīderu ievadīšanai salonā. Cauruma izmēri: Ø50 mm. Caurums jāizveido ~ 1500mm augstumā, lai var aizsniegt no zemes. Hermētiski noslēdzamajam vākam jābūt automašīnas krāsā.		1) Jāizgriež caurums; 2) jāizgatavo hermētiski noslēdzams vāks; 3) hermētiski noslēdzamais vāks jānokrāso automašīnas krāsā.
6.	Apgaismojums bagāžas nodalījumā	Bagāžas nodalījumā, automašīnas griestos jāiebūvē apgaismojuma LED lampas. Viegli sasniedzamā vietā jāuzstāda ieslēgšanas/izslēgšanas slēdzi.		1) Jāiebūvē apgaismojuma lampas griestos; 2) jāuzstāda ieslēgšanas/izslēgšanas slēdzis un jāpievieno automašīnas elektrosistēmai.
7.	Stiprinājumi un kronšteiņi	Starpsienā un grīdā bagāžas nodalījumā jāiebūvē vairāki universāli bagāžas metāla stiprinājumi, lai būtu iespēja nostiprināt dažāda izmēra priekšmetus ar elastīgām sakabēm (cilpām).		Jāiebūvē starpsienā un grīdā universāli stiprinājumi ~ 20 gab.
8.	Salona apgaismojums	Salonā, automašīnas griestos jāiebūvē apgaismojuma LED lampas. Viegli sasniedzamā vietā jāuzstāda ieslēgšanas/izslēgšanas slēdzi.		1) Jāiebūvē apgaismojuma lampas griestos; 2) jāuzstāda ieslēgšanas/izslēgšanas slēdzis un jāpievieno automašīnas elektrosistēmai.

Nr. skicēs Nr. 1 – Nr. 4	Pozīcijas nosaukums skicēs Nr. 1 – Nr. 4	Tehniskā specifikācija	VAS ES piegādājamo materiāli	Veicamie darbi
9.	Masta dielektriskā posma vieta	Bagāžas nodalījumā starpsienā jāizveido atverami/ aizverami kronšteini dielektriskā posma (izmēri: A~1000mm, Ø 60mm) stiprināšanai vertikālā stāvoklī.		1) Jāizgatavo atverami/ aizverami masta posma stiprinājuma kronšteini; 2) jāpiestiprina kronšteini pie sienas.
10.	Plaukti antenu koferiem	Bagāžas nodalījumā pie starpsienas jāuztaisa plaukti, lai tajos kompakti varētu izvietot 3 (trīs) antenu koferus, lai pārvadājot tie stabili turētos savās vietās. Izmēri: 1. koferim: 700×500×350 mm. 2. koferim: 950×680×360 mm (aptuveni). 3. koferim: 600×300×150 mm.	1. koferis VHA 9103 2. koferis HE600 un HL040 3. koferis UBA 9116	1) Jāizgatavo plaukti; 2) jāizveido stiprinājumi, kas nofiksētu koferu stāvokli.
11.	Masta kompresors	Kompresors jāizvieto automašīnas bagāžas nodalījumā blakus rotoram tādā attālumā, lai masta rotācijai netraucētu savienojšie kabeļi. Kompresoram un mastam jābūt savienotam ar gaisa cauruli. Kompresoram jābūt pievienotam pie elektroapgādes tīkla pēc shēmas.	<ul style="list-style-type: none"> <li>• Kompresors;</li> <li>• gaisa caurule</li> </ul>	1) Jāizvieto un jānostiprina kompresors; 2) kompresors un masts jāsavieno ar gaisa cauruli; 3) kompresors jāpievieno elektroapgādes sistēmai pēc 1. attēlā „Elektroapgādes sistēmas shēma” norādītās shēmas.
12.	Dziļizlādes akumulators	BAT412201100, 12V/200Ah Gel Deep Cycle. Jāievieto kastē ar paceļamu vāku. Izmēri: 240x238x522 mm (A×P×Dz)	BAT412201100, 12V/200Ah Gel Deep Cycle	1) Uzstādīt pēc skicēm (Nr. 1 – Nr. 4) vietā <b>Nr. 12</b> ; 2) jāizgatavo un jāizvieto kasti.
13.	Caurums antenas fiderim	Starpsienā jāizgriež caurums Ø 50 mm. Caurumam jābūt aiztaisāmam. Caurumam jāatrodas pa labi no displeja.		1) Jāizgriež caurums starpsienā; 2) jāizveido caurumu noslēdzošs vāks.



Nr. skicēs Nr. 1 – Nr. 4	Pozīcijas nosaukums skicēs Nr. 1 – Nr. 4	Tehniskā specifikācija	VAS ES piegādājami materiāli	Veicamie darbi
14.	Plaukti mēraparātu koferiem	Bagāžas nodalījumā kreisajā pusē jāuztaisa plaukti, lai tajos kompakti varētu izvietot 2 mēraparātu koferus (PR100 ar antenām un SAF mēraparātam ar antenām) lai pārvadājot tie stabili turētos savās vietās. Izmēri: 1. koferim: 680×520×270 mm. 2. koferim: 500×380×200 mm (aptuveni).	1 koferis PR100 2 koferis SAF	1) Jāizgatavo plaukti; 2) jāizveido stiprinājumi, kas nofiksētu koferu stāvokli.
15.	EBS: Kontroles un vadības panelis	Blue Power Panel BPP2, BPP000200000, 130x120x40 mm (A×P×Dz).	Blue Power Panel 2, BPP000200000	Uzstādīt pēc skicēm (Nr. 1 – Nr. 4 vietā <b>Nr. 15.</b>
16.	EBS: Panelis ar elektrobarošanas slēdžiem	<ul style="list-style-type: none"> <li>• Sadale 18mod. IP30, Hager VS118PD, (A×P×Dz) 245x305x96,5;</li> <li>• slēdzis mod, 63A, 1P, 1mod, SB 163;</li> <li>• jaudas slēdzis 2P, 160 A, HA307.</li> <li>• aut. slēdzis MC110A</li> </ul>	<ul style="list-style-type: none"> <li>• Sadale 18mod. IP30, Hager Vs118PD, (A×P×Dz) 245x305x96,5;</li> <li>• slēdzis mod, 63A, 1P, 1mod, SB 163;</li> <li>• jaudas slēdzis 3P, 160 A, HA307</li> <li>• aut. slēdzis MC 110A 6kA 1P C 10A;</li> </ul>	Uzstādīt pēc skicēm (Nr. 1 – Nr. 4 vietā <b>Nr. 16.</b>
17.	Mēraparatūras plaukts	Darba telpā virs galda virsmas, jāuzstāda un jānostiprina mēraparatūras plaukts (dziļums 400 mm). Plauktā jāiekonstruē un jānostiprina sekojošas daļas: 1) rotora vadības bloks. Rotora vadības bloka fiziskie izmēri (A×P×Dz) ~ 130×200×200	<ul style="list-style-type: none"> <li>• Rotora vadības bloks;</li> <li>• spektra analizators Advantest.</li> </ul>	1) Jāuzstāda un jānostiprina plaukts mēraparatūrai; 2) jāiebūvē rotora vadības bloks; 3) uzstādītā aparātūra jāpieslēdz pie elektrobarošanas sistēmas.

Nr. skicēs Nr. 1 – Nr. 4	Pozīcijas nosaukums skicēs Nr. 1 – Nr. 4	Tehniskā specifikācija	VAS ES piegādājami materiāli	Veicamie darbi
		mm; 2) vpektra analizators Advantest, izmēri (A×P×Dz) 308×175×209 mm; 3) vieta printerim		
18.	Galda apgaismojuma lampas	3 apgaismojuma lampām jābūt LED tipa lampām. Lampai jābūt lokāmai (elastīgai) visā garumā. Ja lampu neizmanto, tad jābūt iespējai to nofiksēt, piemēram ar stiprinājumiem pie sienas. Katrai lampai jābūt ieslēgšanas/izslēgšanas slēdzim.		Uzstādīt pēc skicēm (Nr. 1 – Nr. 4 vietā <b>Nr. 18.</b>
19.	22” displejs	Uz starpsienas, no salona puses jāuzstāda 22” displejs virs elektrobarošanas rozetēm.	22” displejs	1) Jāuzstāda 22” displejs; 2) jāsavēl un jānoslēpj vadi.
20.	Elektrobarošanas rozetes: 5 gab. (220V); 2 gab. (12V);	Penālī iebūvējamas rozetes 5 gab. (220V), 2 gab. (12V), Penālim jāatrodas virs galda un penāļa apakšējai daļai jāatrodas 50 mm virs galda.		Uzstādīt penāli ar elektrobarošanas rozetēm pēc skicēm (Nr. 1 – Nr. 4 vietā <b>Nr. 20.</b>
21.	Galds	Jāuzstāda galda virsma 700mm virs grīda. Galda virsmas dziļums 700 mm.		Jāuzstāda galda virsmu
22.	EBS: Invertor	MultiPlus Compact 12/1600/70-16 230V CMP121620000, (A×P×Dz) 375x214x110 mm	MultiPlus Compact 12/1600/70-16 230V CMP121620000	Uzstādīt pēc skicēm (Nr. 1 – Nr. 4 vietā <b>Nr. 22.</b>

Nr. skicēs Nr. 1 – Nr. 4	Pozīcijas nosaukums skicēs Nr. 1 – Nr. 4	Tehniskā specifikācija	VAS ES piegādājami materiāli	Veicamie darbi
23.	EBS: DC distribution (līdzstrāvas sadales bloks)	ESP DC Link Box, DCL000200000, (A×P×Dz) 130x395x315 mm	ESP DC Link Box, DCL000200000	Uzstādīt pēc skicēm (Nr. 1 – Nr. 4 vietā <b>Nr. 23.</b>
24.	Galds ar atvilktnēm	Aiz vadītāja sēdekļa jāuzstāda galds ar atvilktnēm. Izmēriem jābūt optimāliem, lai netraucētu grozāmam krēslam Izmēri: ~ 700x600x400 mm (A×P×Dz)		Jāuzstāda galdu ar atvilktnēm.
25.	Kronšteins fīderiem	Auto aizmugures labajā sienā, jāuzstāda „L-veida” metāla kronšteini, kur uzkarināt fīderus. Izmēri: (A×P×Dz) 100x150x100mm. Jāiztur līdz 5kg svaram.		Jāuzstāda 3 kronšteini.
26.	Gumijas grīda	Automašīnas bagāžas nodalījuma grīda jāizklāj ar gumijas materiālu vai līdzīgu amortizējošu materiālu, kas mazina pārvadājamo koferu un aparatūras triecienus. Grīdā nepieciešams iestrādāt ISOFIX stiprinājumus ~ 10 gab.		1) Automašīnas bagāžas nodalījuma grīda jāizklāj ar gumiju (vai līdzīgu amortizējošu materiālu), antistatisko; 2) jāiebūvē grīdā ISOFIX stiprinājumi.
27.	Grozāms krēsls	Darba telpā, blakus viens otram jāuzstāda 2 krēsli, kurus iespējams grozīt pa 360°. Krēsli jāaprīko ar drošības jostām un regulējamiem roku balstiem. Jābūt iespējai mainīt sēdēšanas augstumu. Krēsliem jābūt pārbīdāmiem pa grīdā iebūvētām slīdēm perpendikulāri galdam un ar iespēju nofiksēt krēsla atrašanās vietu. Krēsliem jābūt sertificētiem un paredzētiem braukšanai.		1) Grīdā jāiebūvē slīdes krēslu pārvietošanai; 2) jāuzstāda 2 krēsli ar krēslu fiksācijas mehānismu.

Nr. skicēs Nr. 1 – Nr. 4	Pozicijas nosaukums skicēs Nr. 1 – Nr. 4	Tehniskā specifikācija	VAS ES piegādājami materiāli	Veicamie darbi
28.	Baterijas kontrolieris	VE.Net baterijas kontrolieri (VBC) 12/24/48V VBC000300000	VE.Net baterijas kontrolieris (VBC) 12/24/48V VBC000300000	Uzstādīt piemērotā vietā.
29.	Akumulatoru aizsardzības bloks	Battery Protect BP-200i BPR000200100 60x120x110 mm (A×P×Dz)	Battery Protect BP-200i BPR000200100	Uzstādīt piemērotā vietā.
30.	Sienas papīru kaste	Kaste 350x250x70 mm (A×P×Dz)		Uzstādīt pēc skicēm (Nr. 1 – Nr. 4 vietā <b>Nr. 30.</b>
31.	Intelligent Battery Combiner	Cyrtx-i12/24-225A CYR010225000, 100x90x100 mm (A×P×Dz)	Cyrtx-i12/24-225A CYR010225000	Uzstādīt pēc skicēm (Nr. 1 – Nr. 4 vietā <b>Nr. 31.</b>
32.	Elektrobarošanaskabeļu posmi	Skat. Kabeļu posmu tabulu Nr.2 (29. lpp.) un elektrobarošanas sistēmas shēmu 1. attēlā (21. lpp.)	Kabeļu posmu tabula (29. lpp.) un elektroapgādes sistēmas shēma 1. attēlā (21. lpp.)	1) Instalēt kabeļus pēc pielikumā dotās shēmas; 2) jāekranē visi elektroapgādes kabeļi.
33.	Starpsiena	Jāuzstāda starpsiena, kas nodala darba telpu no bagāžas nodalījuma. Starpsienai jābūt no materiāla, kas spēj izturēt papildus svaru (bagāžas nodalījumā), tajā jāiebūvē ISOFIX tipa kronšteini.		Jāuzstāda starpsiena
34.	Bākuguns uz automašīnas jumta platformas	Jāuzstāda bākuguns (LED tipa) uz automašīnas jumta platformas, autovadītāja vietā jāuzstāda ieslēgšanas/izslēgšanas slēdzi.		Uzstādīt pēc skicēm (Nr. 1 – Nr. 4 vietā <b>Nr. 34</b>

Tabula Nr.2 Kabelu posmi

Kabeļa Nr. uz el. shēmas	Kabeļa posma pozīcija	Kabeļa tips
K1	MC110-Rozetes 220V	H05 RR-F 3x2,5
K2	MultiPlus Compact-VS118PD	H05 RR-F 3x2,5
K3	Starta akumulators-DC link box	H01N2-D 50CU TLF
K4	Starta akumulators-HA307	H01N2-D 50CU TLF
K5	Dziļizlādes/slodzes akumulators-DC link box	H01N2-D 50CU TLF
K6	Dziļizlādes/slodzes akumulators-HA307	H01N2-D 50CU TLF
K7	Cyrix - HA307	H01N2-D 50CU TLF
K8	Cyrix- DC link box	H01N2-D 50CU TLF
K9	HA307- DC link box	H01N2-D 50CU TLF
K10	Invertor- DC link box	H01N2-D 50CU TLF
K11	Invertor- DC link box	H01N2-D 50CU TLF
K12	SB163- DC link box	H01N2-D 16CU TLF
K13	SB163- akumulatoru aizsardzības bloks	H01N2-D 16CU TLF
K14	Akumulatoru aizsardzības bloks-12V sadale	H01N2-D 16CU TLF
K15	12V sadale- DC link box	H01N2-D 16CU TLF
K16	VE.NET controller- VE.NET controller (VE.NET)	FTP 5 kat 4x2x0,5
K17	VE.NET controller- Blue power panelis (VE.NET)	FTP 5 kat 4x2x0,5
K18	MultiPlus Compact-Blue power panelis (VE.BUS)	FTP 5 kat 4x2x0,5
K19	Rozešu savienošanai sadalēs paredzēts	H07 RN-F 1x2,5mm <sup>2</sup>

## 5. Vispārīgās prasības.

### 5.1. Laboratoriju principiālā uzbūve

Katrai Laboratorijai ir jāizveido 3 (trīs) nosacītās funkcionālās telpas:

- vadītāja telpa, kur izvietoti 2 (divi) krēsli (šofera un blakussēdētāja);
- darba telpa, kur izvietots darba galds, mēraparatūra un 2 (divi) grozāmi krēsli (sertificēti, paredzēti pasažieru pārvadāšanai);
- bagāžas nodalījums, kurā tiks izvietots teleskopiskais masts ar rotoru un kompresoru, plaukti, antenas, čemodāni un dažādi stiprinājumi.

### 5.2. Darba telpas apdare un apgaismojums

Izolācija: Jānodrošina siltuma izolācija, skaņas un vibrācijas izolācija.

Sienas: Viegli kopjams kvalitatīvs, izturīgs, auduma antistatiskais materiāls, pelēkā krāsu tonī.

Griesti: Iestrādāt salona (darba telpas) apgaismojumu un lūku.

Grīda: Viegli kopjamā, antistatiskā, neslīdošā, tumši pelēkā krāsu tonī.

### 5.3. Bagāžas nodalījuma apdare un apgaismojums

Sienas: Viegli kopjams auduma antistatiskais materiāls, pelēkā krāsu tonī.

Griesti: Iestrādāt apgaismojumu lampas.

Grīda: No viegli kopjama, izturīga, antistatiska, neslīdoša materiāla, tumši pelēkā krāsu tonī.

#### 5.4. Mikroklimats (kondicionieris un apkures sistēma)

Temperatūrai darba telpā jābūt regulējamai no +18°C līdz +25°C.

#### 5.5. Elektroapgādes sistēma

Instalēt elektroapgādes kabeļus, pēc 1. attēlā „Elektroapgādes sistēmas shēma” (21. lpp.) uzrādītās shēmas un, kur nepieciešams radiosignālu trokšņu samazināšanai, ekranēt kabeļus. Maksimāli noslēpt elektrības kabeļus, lai tie nebūtu vizuāli redzami. Elektrības kabeļi jāizvieto salonā racionāli. Veikt kabeļu galu marķēšanu.

#### 5.6. Bākugunis uz automašīnas jumta

Uz automašīnas jumtas jāuzstāda LED tipa oranžā bākuguns.

**TEHNISKAIS PIEDĀVĀJUMS – VEIDLAPA**

Atklāts konkurss Nr. VASES 2014/12

„Mobilo radiomonitoringa staciju izveides pakalpojumi”

2014. gada \_\_. \_\_\_\_\_

---

(pretendenta nosaukums, nodokļu maksātāja reģistrācijas kods)

piedāvā izpildīt VAS „Elektroniskie sakari” pasūtījumu „Mobilo radiomonitoringa staciju izveides pakalpojumi” (identifikācijas Nr. VASES 2014/12), kura detalizētāks apraksts norādīts pielikumā.

Ar šo apstiprinu un garantēju sniegto ziņu patiesumu un precizitāti.

Atbilstoši konkursa Nolikumam piedāvāju:

- veikt trīs mobilo radiomonitoringa staciju izveides pakalpojumus \_\_\_\_\_ (\_\_\_\_\_) nedēļu laikā no līguma noslēgšanas brīža) VAS „Elektroniskie sakari” saskaņā ar prasībām, kas norādītas konkursa Nolikuma Pielikumā Nr. 2 „Tehniskā specifikācija”;
- nodrošināt trīs mobilo radiomonitoringa staciju izveides pakalpojumiem \_\_\_\_\_ (\_\_\_\_\_) gadu garantiju no pieņemšanas – nodošanas akta abpusējas parakstīšanas dienas.

***Pielikumā projekta realizācijas plāns un laika grafiks atbilstoši Nolikuma 25. punktā noteiktajām prasībām, uz \_\_\_\_\_ (\_\_\_\_\_) lapām.***

Vadītāja vai pilnvarotās personas  
vārds, uzvārds, amats: \_\_\_\_\_

Paraksts: \_\_\_\_\_

Datums, vieta \_\_\_\_\_

*Piedāvājums ir jāparaksta Pretendenta vadītājam vai viņa pilnvarotai personai (ja piedāvājumu paraksta pilnvarotā persona, obligāti jāpievieno pilnvara.*

## FINANŠU PIEDĀVĀJUMS – VEIDLAPA

Atklāts konkurss Nr. VASES 2014/12

„Mobilo radiomonitoringa staciju izveides pakalpojumi”

### 1. IESNIEDZA

Pretendenta nosaukums	Rekvizīti

### 2. KONTAKTPERSONA

<b>Vārds, uzvārds</b>	
<b>Adrese</b>	
<b>Tālr. / Fax</b>	
<b>e-pasta adrese</b>	

### 3. FINANŠU PIEDĀVĀJUMS

**Pretendenta finanšu piedāvājums trīs automašīnu pārbūvei**

Nosaukums	Mēr- vienība	Apjoms	Izmaksas par 1 vienību bez PVN (EUR)	Summa kopā bez PVN (EUR)	PVN 21% (EUR)	Summa kopā ar PVN 21% (EUR)
Trīs mobilo radiomonitoringa staciju izveides pakalpojumi	gab.	3	<...>	<...>	<...>	<...>

**Detalizēts finanšu piedāvājums vienas automašīnas pārbūvei**

N.p. k.	Darba un materiāla nosaukums	Summa bez PVN (EUR)	PVN 21% (EUR)	Summa ar PVN (EUR)
1.	Tehniskā projekta izstrāde.	<...>	<...>	<...>
2.	Automašīnas salona un bagāža nodalījuma termoizolācija.	<...>	<...>	<...>
3.	Starp sienas izgatavošana un uzstādīšana.	<...>	<...>	<...>
4.	Elektroapgādes sistēmas uzstādīšana un konfigurēšana, saskaņā ar elektroapgādes sistēmas pievienoto shēmu.	<...>	<...>	<...>
5.	Mikroklimata tehniskā risinājuma (kondicionēšana un apsilde) realizācija.	<...>	<...>	<...>



<b>N.p. k.</b>	<b>Darba un materiāla nosaukums</b>	<b>Summa bez PVN (EUR)</b>	<b>PVN 21% (EUR)</b>	<b>Summa ar PVN (EUR)</b>
6.	Automašīnas salona un bagāža nodalījuma sienu un griestu apdare ar viegli kopjamo, izturīgo un antistatisko materiālu.	<...>	<...>	<...>
7.	Automašīnas salona grīdu noklāšana ar viegli kopjamo, izturīgo un antistatisko materiālu.	<...>	<...>	<...>
8.	Jumta lūka izgatavošana un uzstādīšana.	<...>	<...>	<...>
9.	Jumta platformas izgatavošana un uzstādīšana.	<...>	<...>	<...>
10.	Saliekamo kāpņu izgatavošana.	<...>	<...>	<...>
11.	Hermētiskā vāka antenas fīderim izgatavošana un uzstādīšana automašīnas kreisajā sānā.	<...>	<...>	<...>
12.	Pneimatiskā masta un rotora mehānisma uzstādīšana, pieslēgšana pie elektroapgādes sistēmas un vadības bloka.	<...>	<...>	<...>
13.	Apgaismojuma (LED lampas) izveidošana bagāžas nodalījumā.	<...>	<...>	<...>
14.	Bagāžas nodalījumā antistatiskās, gumijas grīdas izveide.	<...>	<...>	<...>
15.	Stiprinājumu un kronšteinu izgatavošana un iebūve starpsienā un grīdā bagāžas nodalījumā.	<...>	<...>	<...>
16.	Masta dielektriskā posma vietas izgatavošana un uzstādīšana.	<...>	<...>	<...>
17.	Plauktu antenu koferiem izgatavošana un uzstādīšana bagāžas nodalījumā.	<...>	<...>	<...>
18.	Masta kompresora uzstādīšana un pievienošana elektroapgādes sistēmai.	<...>	<...>	<...>
19.	Antenas fīderu caurumu ar noslēdzošo vāku izveide starpsienā.	<...>	<...>	<...>
20.	Mēraparātu koferu plauktu ar stiprinājumiem izgatavošana un uzstādīšana.	<...>	<...>	<...>
21.	Fīderu kronšteinu izgatavošana un to uzstādīšana bagāžas nodalījumā labajā sienā.	<...>	<...>	<...>
22.	Salona apgaismojuma (LED lampas) izveidošana.	<...>	<...>	<...>
23.	Dziļizlādes akumulatora kastes izveide automašīnā.	<...>	<...>	<...>
24.	Operatora darba galda izgatavošana un uzstādīšana.	<...>	<...>	<...>
25.	Darba galda apgaismojuma izveide.	<...>	<...>	<...>
26.	Mēraparatūras plaukta izgatavošana un uzstādīšana.	<...>	<...>	<...>
27.	22'' displeja uzstādīšana salonā virs darba galda.	<...>	<...>	<...>
28.	Elektroapgādes rozetes uzstādīšana penālī virs darba galda.	<...>	<...>	<...>
29.	Nolokāma galda izgatavošana un uzstādīšana aiz vadītāja sēdekļa.	<...>	<...>	<...>
30.	Sienas dokumentu kastes izgatavošana un uzstādīšana.	<...>	<...>	<...>

N.p.k.	Darba un materiāla nosaukums	Summa bez PVN (EUR)	PVN 21% (EUR)	Summa ar PVN (EUR)
31.	Grozāmo un pārbaidāmo pa grīdā iebūvētām sliedēm krēslu (sertificēti, paredzēti braukšanai) izveide un uzstādīšana.	<...>	<...>	<...>
32.	Bākuguns (LED tipa) uzstādīšana.	<...>	<...>	<...>
33.	Mērlaboratorijas reģistrācija CSDD.	<...>	<...>	<...>
34.	Un citi (atšifrēt pēc Pretendenta ieskatiem).	<...>	<...>	<...>
<b>SUMMA KOPĀ:</b>		<...> <sup>2</sup>	<...>	<...>

Apmaksas noteikumi:

- Pakalpojumu veikšanai nepieciešams avansa maksājums \_\_\_\_ % (\_\_\_\_\_ procentu) apmērā (ne vairāk kā 20 % (divdesmit procentu) apmērā) no Pakalpojumu veikšanas izmaksām;
- Pasūtījuma izpildei nav nepieciešams avansa maksājums.

Citi noteikumi:

Ja Pakalpojumu veikšanai saskaņā ar Eiropas Savienības dalībvalsts normatīvo aktu prasībām tiek piemērota 0 % (nulle procenti) likme vai ja par nodokļa samaksu budžetā ir atbildīgs Pasūtītājs, Pretendents to norāda Finanšu piedāvājumā

Vadītāja vai pilnvarotās personas  
vārds, uzvārds, amats:  
Paraksts:  
Datums, vieta

.....  
.....  
.....  
.....

*Piedāvājums ir jāparaksta Pretendenta vadītājam vai viņa pilnvarotai personai (ja piedāvājumu paraksta pilnvarotā persona, obligāti jāpievieno pilnvara.*

<sup>2</sup> Finanšu piedāvājuma kopsavilkumā norādāmā summa par vienu vienību.

**Informācija par Pretendenta pieredzi atklātam konkursam  
„Mobilo radiomonitoringa staciju izveides pakalpojumi”, iepirkuma identifikācijas  
Nr. VASES 2014/12**

1. Informācija par Pretendenta pieredzi līdzvērtīgu Pakalpojumu veikšanā (saskaņā ar nolikuma 19.4. punktu):

<b>Nr.p.k.</b>	<b>Iekārtas/-u apraksts un veiktie darbi, realizējot pārbūvi</b>	<b>Pakalpojuma veikšanas periods (gads, mēnesis)</b>	<b>Pasūtītājs</b>	<b>Pasūtītāja kontaktinformācija</b>
1.	<...>	<...>	<...>	<...>
<...>	<...>	<...>	<...>	<...>
<...>	<...>	<...>	<...>	<...>

***Pielikumā atsauksmes no norādītajiem sadarbības partneriem uz \_\_\_\_\_ ( \_\_\_\_\_ )  
lapām.***

Vadītāja vai pilnvarotās personas vārds,  
uzvārds, amats:  
Paraksts:  
Datums, vieta

.....  
.....  
.....  
.....

*Piedāvājums ir jāparaksta Pretendenta vadītājam vai viņa pilnvarotai personai (ja piedāvājumu paraksta pilnvarotā persona, obligāti jāpievieno pilnvara.*

## **LĪGUMS (projekts)**

### **Par mobilo radiomonitoringa staciju izveides pakalpojumiem**

**Pasūtītāja līguma Nr. \_\_\_\_\_**

**Izpildītāja līguma Nr. \_\_\_\_\_**

Rīgā

2014. gada \_\_. \_\_\_\_\_

**Valsts akciju sabiedrība “Elektroniskie sakari”**, vienotais reģistrācijas Nr. 40003021907, juridiskā adrese: Elizabetes iela 45/47, Rīgā, LV-1010, tās \_\_\_\_\_ personā, kura rīkojas saskaņā ar \_\_\_\_\_, (turpmāk – Pasūtītājs), no vienas puses, un \_\_\_\_\_, vienotais reģistrācijas Nr. 40003237609, tās \_\_\_\_\_ personā, kurš rīkojas saskaņā ar \_\_\_\_\_, (turpmāk – Izpildītājs), no otras puses, abi kopā saukti „Puses” un katrs atsevišķi „Puse”, pamatojoties uz atklāta konkursa „Mobilo radiomonitoringa staciju izveides pakalpojumi”, identifikācijas Nr. VASES 2014/12 (turpmāk – Konkurss), rezultātiem, savstarpēji vienojoties, bez maldiem, viltus un spaidiem, un ievērojot Latvijas Republikas (turpmāk - LR) normatīvo aktu prasības, noslēdz šādu līgumu (turpmāk – Līgums):

### **1. LĪGUMA PRIEKŠMETS**

- 1.1. Pasūtītājs uzdod un Izpildītājs veic trīs mobilo laboratoriju izbūves darbus (turpmāk – Darbi) Līguma Pielikuma Nr. 1 „Mobilo radiomonitoringa staciju izveides pakalpojumi” tehniskās specifikācijas (turpmāk – Līguma Pielikums Nr. 1) norādītajā apjomā, kārtībā un termiņos.
- 1.2. Izpildītājs apliecina, ka Darbi tiks veikti atbilstoši nepieciešamajām kvalitātes un LR normatīvo aktu prasībām, Konkursa Nolikuma prasībām un Izpildītāja piedāvājumam Konkurssam.
- 1.3. Darbu cena ietver visus ar Līguma izpildi saistītos Izpildītāja izdevumus, tajā skaitā arī izdevumus, kas saistīti ar automašīnu pārbūvju formalitāšu kārtošanu Ceļu satiksmes drošības direkcijā (CSDD).

### **2. LĪGUMA IZPILDES KĀRTĪBA**

- 2.1. Izpildītājs apņemas veikt Darbus saskaņā ar Līguma Pielikumā Nr. 1 noteiktajām prasībām.
- 2.2. Darbus Izpildītājs veiks \_\_\_\_\_ (*adrese*).
- 2.3. Izpildītājam ir pienākums:
  - 2.3.1. veikt Darbus ne ilgāk kā \_\_\_\_\_ (\_\_\_\_\_) nedēļu laikā no Līguma abpusējas parakstīšanas brīža;
  - 2.3.2. nodrošināt veiktajiem Darbiem, t.sk. Izpildītāja izmantotajiem materiāliem, \_\_\_\_\_ (\_\_\_\_\_) mēnešu garantijas termiņu no nodošanas – pieņemšanas akta abpusējas parakstīšanas dienas.
  - 2.3.3. ne vēlāk kā 1 (vienas) nedēļas laikā no Līguma abpusējas parakstīšanas brīža saskaņot ar Pasūtītāju precizētu Darbu izpildes laika grafiku.
  - 2.3.4. veikt Darbus, ievērojot Līguma 2.3.3. punktā minēto Darbu izpildes laika grafiku.

### **3. LĪGUMCENA UN NORĒĶINU KĀRTĪBA**

- 3.1. Saskaņā ar Līguma Pielikumu Nr.2 „Finanšu piedāvājums” summa par Darbu veikšanu bez pievienotās vērtības nodokļa (turpmāk – PVN) ir EUR \_\_\_\_\_ (\_\_\_\_\_euro, \_\_\_\_\_centi), PVN 21% ir EUR \_\_\_\_\_ (\_\_\_\_\_euro, \_\_\_\_\_centi), tādejādi

kopējā Līguma summa ir EUR \_\_\_\_\_ (\_\_\_\_\_euro, \_\_\_\_\_centi). PVN tiek piemērots atbilstoši LR normatīvajos aktos noteiktai kārtībai. Ja Līguma darbības laikā, atbilstoši LR normatīvajiem aktiem, mainās PVN likme, Puses vienojas bez papildus vienošanās Līgumā noteiktajai Darbu pamata summai bez PVN piemērot spēkā esošo PVN likmi, tādējādi mainot Līguma kopējo summu ar PVN.

3.2. Pasūtītājs veic apmaksu šādā kārtībā un termiņos:

3.2.1. Pasūtītājs veic avansa maksājumu par Darbiem \_\_\_\_\_ % (\_\_\_\_\_ procenti) apmērā no Darbu kopējās summas, kas ir EUR \_\_\_\_\_ (\_\_\_\_\_euro, \_\_\_\_\_centi) bez PVN, 7 (septiņu) darba dienu laikā no Izpildītāja sagatavotā rēķina saņemšanas dienas, naudas līdzekļus pārskaitot uz Izpildītāja rēķinā norādīto norēķinu kontu bankā. Izpildītājs sagatavo rēķinu pēc Līguma abpusējas parakstīšanas;

3.2.2. Pasūtītājs par kvalitatīvi un laikā veiktu Darbu izpildi veic Līguma 3.1. punktā noteiktās summas par veicamajiem Darbiem atlikušo maksājumu \_\_\_\_\_ % (\_\_\_\_\_ procenti) apmērā no Darbu kopējās summas, kas ir EUR \_\_\_\_\_ (\_\_\_\_\_euro, \_\_\_\_\_centi) bez PVN, 7 (septiņu) darba dienu laikā pēc Izpildītāja sagatavotā rēķina saņemšanas dienas, naudas līdzekļus pārskaitot uz Izpildītāja rēķinā norādīto norēķinu kontu bankā. Izpildītājs sagatavo rēķinu tikai pēc Darbu nodošanas – pieņemšanas akta abpusējas parakstīšanas.

3.3. Izpildītājs 3 (trīs) darba dienu laikā pēc Pasūtītāja pieprasījuma atmaksā Pasūtītājam no tā saņemto, Līguma 3.2.1. punktā noteikto avansa maksājumu, ja Līgums tiek izbeigts.

**(Šī sadaļa tiks precizēta avansa maksājuma nepieciešamības gadījumā).**

#### **4. LĪGUMA IZPILDES UN GARANTIJAS NODROŠINĀJUMS**

4.1. Izpildītājs 5 (piecu) darba dienu laikā pēc Līguma parakstīšanas iesniedz Pasūtītājam Līguma izpildes nodrošinājumu EUR \_\_\_\_\_ (\_\_\_\_\_euro, \_\_\_\_\_centi) apmērā. Izpildītājs kā Līguma izpildes nodrošinājumu ir tiesīgs iesniegt bankas garantiju vai apdrošināšanas polisi, ko izsniegusi Latvijas Republikā, Eiropas Savienībā vai Eiropas Ekonomikas zonā reģistrēta sabiedrība.

4.2. Līguma izpildes garantiju Pasūtītājs var izmantot, lai saņemtu neatmaksāto vai nedzēsto avansu, ieturētu Līgumsodu, saņemtu zaudējumu atlīdzību vai citas Pasūtītājam, pamatojoties uz Līgumu, pienākošās summas.

4.3. Līguma izpildes nodrošinājumam jābūt spēkā līdz Darbu izpildei, ko apliecina Pušu parakstīts nodošanas – pieņemšanas akts.

4.4. 6.3. punktā minētais Darbu nodošanas – pieņemšanas akts tiek parakstīts, ja Izpildītājs ir iesniedzis Pasūtītājam garantijas nodrošinājumu.

4.5. Izpildītājs ne vēlāk kā 10 (desmit) darba dienas pirms Darbu beigām iesniedz Pasūtītājam garantijas nodrošinājumu EUR \_\_\_\_\_ (\_\_\_\_\_euro, \_\_\_\_\_centi) apmērā. Izpildītājs garantijas nodrošinājumu ir tiesīgs iesniegt kā bankas garantiju vai apdrošināšanas polisi, ko izsniegusi Latvijas Republikā, Eiropas Savienībā vai Eiropas Ekonomikas zonā reģistrēta sabiedrība.

4.6. Garantijas nodrošinājumu Pasūtītājs ir tiesīgs izmantot, lai garantijas laikā kompensētu Izpildītāja saistību neizpildes rezultātā Pasūtītājam nodarītos zaudējumus par nekvalitatīvi veikto mobilo radiomonitoringa laboratoriju izveidi.

4.7. Garantijas nodrošinājumam jābūt spēkā līdz Līguma 2.3.2. punktā noteiktā garantijas termiņa beigām.

4.8. Ja Izpildītājs Līguma 4.5. punktā noteiktajā termiņā neiesniedz garantijas nodrošinājumu, Pasūtītājs ir tiesīgs ieturēt garantijas nodrošinājuma summu no Līguma izpildes nodrošinājuma un paturēt to tik ilgi, kamēr Pasūtītājam tā noteiktajā termiņā tiks iesniegts garantijas

nodrošinājums vai līdz Līguma 2.3.2. punktā noteiktā garantijas termiņa beigām.

## 5. SODA SANKCIJAS UN ATBILDĪBA

- 5.1. Par Līguma 2.3.1. un 2.3.4. punkta nosacījumu neizpildi Pasūtītājs ir tiesīgs aprēķināt Izpildītājam līgumsodu 1 % (viena procenta) apmērā no kopējās Līguma summas par katru kavējuma dienu, bet ne vairāk kā 10% (desmit procentu) apmērā no kopējās Līguma summas.
- 5.2. Par Līguma 3.2.1 un 3.2.2. punkta nosacījumu neizpildi Izpildītājs ir tiesīgs aprēķināt Pasūtītājam līgumsodu 1 % (viena procenta) apmērā no savlaicīgi neapmaksātās summas par katru kavējuma dienu, bet ne vairāk kā 10% (desmit procentu) apmērā no kopējās Līguma summas.
- 5.3. Izpildītājs par Līgumu saistību neizpildi, izņemot Līguma 2.3.1. un 2.3.4.punktā noteiktās saistības, maksā Pasūtītājam līgumsodu EUR 500,00 (pieci simti *euro*, 00 centi) apmērā par katru Pasūtītāja konstatēto Izpildītāja Līguma saistību neizpildes gadījumu.
- 5.4. Pasūtītājs ir tiesīgs ieturēt līgumsodu no Izpildītājam veicamajiem maksājumiem.
- 5.5. Līgumsoda samaksa Puses neatbrīvo no citām Līgumā Pusēm noteiktajām saistībām un zaudējumu atlīdzības pienākuma.
- 5.6. Puses savstarpēji ir atbildīgas par otram Pusei Darbu izpildes laikā nodarītajiem zaudējumiem.
- 5.7. Pēc Līguma 6.2. punktā minētā akta parakstīšanas Izpildītājs uzņemas pilnu materiālo atbildību par zaudējumiem, kuri nodarīti vai radušies Pasūtītājam sakarā ar tam nodoto Pasūtītāja materiālo vērtību (automašīnas, aprīkojums, detaļas, turpmāk arī – priekšmets) bojājumu, bojāeju, t.sk. nejaušu bojāeju, zudumu vai citu apstākļiem, kuru dēļ Izpildītājs ir zaudējis priekšmeta valdījuma tiesības.
- 5.8. Papildus Līguma 5.7. punktā noteiktajam, priekšmeta zuduma gadījumā, Izpildītājs atlīdzina materiālo vērtību atbilstoši Pasūtītāja grāmatvedības uzskaites datiem.
- 5.9. Izpildītājs nav atbildīgs par Darbu izpildei saņemto materiālo vērtību bojājumiem, kas radušies Pasūtītāja vainas dēļ.

## 6. DARBU NODOŠANAS UN PIEŅEMŠANAS KĀRTĪBA

- 6.1. Pasūtītājs Darbu veikšanai nodod Izpildītājam trīs automašīnas Volkswagen Transporter T5:
  - 6.1.1. valst reģ. Nr. \_\_\_\_\_, šasijas Nr. \_\_\_\_\_;
  - 6.1.2. valst reģ. Nr. \_\_\_\_\_, šasijas Nr. \_\_\_\_\_;
  - 6.1.3. valst reģ. Nr. \_\_\_\_\_, šasijas Nr. \_\_\_\_\_un Līguma Pielikumā Nr.1 norādīto aprīkojumu un detaļas saskaņā ar Pušu abpusēji parakstītu nodošanas – pieņemšanas aktu abpusēji saskaņotā laikā.
- 6.2. Līguma 6.1. punktā minētajā nodošanas – pieņemšanas aktā tiek norādītas automašīnas un Līguma Pielikumā Nr. 1 norādītais aprīkojums un detaļas, norādot to nosaukumu, sērijas numuru, tehnisko stāvokli un citas raksturojošas pazīmes, kā arī mantisko iegādes vērtību.
- 6.3. Izpildītājs 1 (vienas) darba dienas laikā pēc Darbu izpildes piegādā Pasūtītājam izveidotas 3 (trīs) mobilās laboratorijas Pasūtītājā adresē – Elizabetes ielā 45/47, Rīgā, LV- 1010<sup>3</sup> un iesniedz Pasūtītājam Darbu nodošanas – pieņemšanas aktu.
- 6.4. Pasūtītājam ir pienākums pēc Darbu nodošanas – pieņemšanas akta saņemšanas to parakstīt vai iesniegt Izpildītājam Darbu neatbilstības aktu, norādot konstatētos trūkumus.
- 6.5. Izpildītājs Darbu neatbilstības aktā norādītos trūkumus novērš par saviem līdzekļiem Pasūtītāja noteiktā termiņā.

<sup>3</sup> Līguma darbības laikā Līguma izpildes vieta var mainīties uz adresi Rīgā, Eksporta ielā 5, LV-1010

- 6.6. Darbi tiek uzskatīti par izpildītiem, atbilstoši Līgumā noteiktajām prasībām, pēc Pušu nodošanas – pieņemšanas akta abpusējas parakstīšanas.
- 6.7. Pēc Pušu nodošanas – pieņemšanas akta abpusējas parakstīšanas, Izpildītājs sagatavo rēķinu Pasūtītājam.

## **7. NEPĀRVARAMA VARA**

- 7.1. Ja viena vai otra Puse nevar pilnīgi vai daļēji izpildīt savas ar Līgumu uzņemtās saistības tādu apstākļu dēļ, kurus izraisījusi jebkāda veida dabas stihija, ugunsgrēks, militāras akcijas, politiskās situācijas, kompetentu valsts iestāžu aizlieguma dēļ, Puses rakstiski vienojas par uzņemto saistību izpildes termiņa pagarināšanu par laiku, kas vienāds ar minēto apstākļu izraisīto kavēšanos.
- 7.2. Ja Līguma 7.1. punktā minētie apstākļi turpinās ilgāk kā 2 (divus) mēnešus, jebkura no Pusēm ir tiesīga atteikties no Līgumā noteiktām saistībām, un neviena no Pusēm nav tiesīga prasīt zaudējuma atlīdzināšanu. Par jau veiktajiem darbiem Pasūtītājs maksā Izpildītājam Līgumā noteiktajā kārtībā. Ja Darbi netiek veikti, Izpildītājs atmaksā Līguma 3.2.1. punktā saņemto avansu Līguma 3.3. punktā noteiktajā kārtībā.
- 7.3. Pusei, kurai kļuvis neiespējami izpildīt ar Līgumu uzņemtās saistības Līguma 7.1. punktā minēto apstākļu dēļ, 5 (piecu) darba dienu laikā rakstiski jāpaziņo otrai Pusei par šādu apstākļu rašanos vai izbeigšanos.

## **8. LĪGUMA IZBEIGŠANA UN STRĪDU IZŠĶIRŠANAS KĀRTĪBA**

- 8.1. Līguma izpildes laikā radušos strīdus Puses risina savstarpējās sarunās vai, ja vienošanās netiek panākta 30 (trīsdesmit) kalendāro dienu laikā, strīdu izskata Latvijas Republikas tiesā normatīvajos aktos paredzētajā kārtībā.
- 8.2. Līgums var tikt izbeigts pirms uzņemto saistību izpildes, Pusēm rakstiski vienojoties.
- 8.3. Pasūtītājs ir tiesīgs vienpusēji izbeigt Līgumu, ja Izpildītājs nepilda Līguma nosacījumus, iesniedzot Izpildītājam motivētu atteikumu 3 (trīs) darba dienas pirms Līguma izbeigšanas. Par jau veiktajiem darbiem Pasūtītājs maksā Izpildītājam Līgumā noteiktajā kārtībā.
- 8.4. Izpildītājs ir tiesīgs vienpusēji izbeigt Līgumu, ja Pasūtītājs nepilda Līguma 3.2.1. punktā noteiktās saistības, par to iesniedzot Pasūtītājam motivētu atteikumu 3 (trīs) darba dienas pirms Līguma izbeigšanas.
- 8.5. Līguma izbeigšanas gadījumā Izpildītājs Līguma izbeigšanas dienā nodod Pasūtītājam Līguma 6.1. punktā norādītās automašīnas, aprīkojumu un detaļas, sastādot nodošanas-pieņemšanas aktu.

## **9. APAKŠUZŅĒMĒJU PIESAISTĪŠANA UN NOMAĪNA**

*(Apakšuzņēmēju piesaistīšanas gadījumā, šī sadaļa tiks precizēta, ievērojot Nolikuma 58. – 60. punktā un Pretendenta piedāvājumā noteikto)*

## **10. NOSLĒGUMA NOTEIKUMI**

- 10.1. Līgums stājas spēkā ar tā abpusējas parakstīšanas dienu un ir spēkā līdz noteikto saistību pilnīgai izpildei.
- 10.2. Par Līguma grozījumiem un papildinājumiem Puses vienojas rakstiskā veidā un tie kļūst par Līguma neatņemamu sastāvdaļu.
- 10.3. Pasūtītāja atbildīgā (pilnvarotā) persona Līguma izpildei ar tiesībām parakstīt Pušu nodošanas – pieņemšanas aktu, kā arī Līguma 6.4. punktā noteikto aktu, ir \_\_\_\_\_, tālr. 67333034, fakss. 67821275, e-pasts: \_\_\_\_\_@vases.lv.
- 10.4. Izpildītāja atbildīgā (pilnvarotā) persona Līguma izpildei \_\_\_\_\_, tālr. \_\_\_\_\_, fakss. \_\_\_\_\_, e-pasts: \_\_\_\_\_.

- 10.5. Pasūtītāja atbildīgā persona par Līguma izpildi kontrolē Līguma izpildes gaitu un, nepieciešamības gadījumā, var pieprasīt no Izpildītāja informāciju, kas saistīta ar Līguma izpildi, nosūtot uz Izpildītāja Līguma 10.3.punktā norādīto elektroniskā pasta adresi, informācijas pieprasījumu. Izpildītājs atbildi uz Pasūtītāja informācijas pieprasījumu iesniedz Pasūtītājam 2 (divu) darba dienu laikā no pieprasījuma saņemšanas brīža. Pieprasījums uzskatāms par saņemtu otrajā dienā no pieprasījuma nosūtīšanas dienas. Pasūtītāja Līguma atbildīgā persona ir tiesīga kontrolēt Darbu izpildi Darbu izpildes vietā.
- 10.6. Neviens no Pusēm, bez otras Puses rakstiskas piekrišanas, nevar nodot ar Līgumu uzņemto saistību izpildi trešajai personai.
- 10.7. Ja kādai no Pusēm tiek mainīts juridiskais statuss, juridiskā adrese vai citi rekvizīti, par to nekavējoties rakstiskā veidā paziņo otrai Pusei.
- 10.8. Puses reorganizācijas gadījumā Līguma noteikumi ir saistoši Puses tiesību un saistību pārņēmējam.
- 10.9. Līgums sagatavots un parakstīts 2 (divos) eksemplāros, ar vienādu juridisku spēku, pa vienam eksemplāram katrai Pusei.
- 10.10. Līgumam tiek pievienoti un ir tā būtiska sastāvdaļa – 3 (trīs) pielikumi:
- 10.10.1. Pielikums Nr.1 – Tehniskā specifikācija;
- 10.10.2. Pielikums Nr.2 – Finanšu piedāvājums;
- 10.10.3. Pielikums Nr.3 – Obligātās civiltiesiskās apdrošināšanas polises kopija.

## 1. PUŠU REKVIZĪTI UN PARAKSTI

### PASŪTĪTĀJS

#### VAS „Elektroniskie sakari”

Elizabetes iela 45/47, Rīgā, LV-1010

e-pasts: [vases@vases.lv](mailto:vases@vases.lv)

Vienotais reģ. Nr. 40003021907

PVN Nr. LV 40003021907

Tālr. 67333034, Fakss: 67821275

Banka: AS „Citadeles banka”

Konts: LV14PARX0000231601015

Bankas kods PARXLV22

/\_\_\_\_\_ /

2014. gada \_\_\_\_.

### IZPILDĪTĀJS

Vienotais reģ. Nr.

PVN Nr.

Tālr., Fakss:

Banka:

Konts:

Bankas kods:

/\_\_\_\_\_ /

2014. gada \_\_\_\_.



Atklātā konkursa Nr. VASES 2014/12

**„Mobilo radiomonitoringa staciju izveides pakalpojumi”**

**APLIECINĀJUMS/GARANTIJAS VĒSTULE PAR LĪGUMA IZPILDES  
NODROŠINĀJUMU**

1. Ievērojot 2014. gada \_\_. \_\_\_\_\_ noslēgto līgumu Nr. \_\_\_\_\_ (turpmāk – Līgums), kas noslēgts starp VAS „Elektroniskie sakari” kā Pasūtītāju un Pretendenta nosaukums, reģ. Nr. un juridiskā adrese kā Izpildītāju par kopējo summu EUR \_\_\_\_\_ (\_\_\_\_\_euro, \_\_\_\_\_centi) apmērā (10% (desmit procenti) apmērā no finanšu piedāvājuma cenas bez pievienotās vērtības nodokļa apmērā), mēs sabiedrības nosaukums, reģ. Nr. un juridiskā adrese (turpmāk - Sabiedrība), apņemas nodrošināt ar Sabiedrības galvojumu VAS „Elektroniskie sakari” (turpmāk – Pasūtītājs) EUR \_\_\_\_\_ (\_\_\_\_\_euro, \_\_\_\_\_centi) apmērā (10% (desmit procenti) apmērā no finanšu piedāvājuma cenas bez pievienotās vērtības nodokļa apmērā) (turpmāk – Līguma izpildes nodrošinājums).
2. Sabiedrība apņemas veikt maksājumus pēc Pasūtītāja pirmās prasības, ko parakstījusi Pasūtītāja persona ar pārstāvības tiesībām vai pilnvarots pārstāvis, saņemšanas, kur paziņots, ka Izpildītājs nepilda Līguma saistības, norādot, kādas saistības nav izpildītās, vai arī Līguma izbeigšanas gadījumā Izpildītāja saistību neizpildes dēļ, un bez jebkādiem iebildumiem par jebkuru summu (-ām) iepriekš noteiktajās robežās. Sabiedrība apņemas maksāt Pasūtītājam pēc Pasūtītāja prasības, kas izdarīta pirms Līguma izpildes nodrošinājuma termiņa beigām.
3. Sabiedrība apņemas samaksāt Līguma izpildes nodrošinājuma summu pēc Pasūtītāja pirmā rakstiskā pieprasījuma uz Pasūtītāja norādīto norēķinu kontu 5 (piecu) darba dienu laikā pēc Pasūtītāja pieprasījuma saņemšanas.
4. Līguma izpildes nodrošinājums stājas spēkā \_\_\_\_\_. gada \_\_. \_\_\_\_\_ un ir spēkā līdz Izpildītājs būs pilnā apmērā un pienācīgi izpildījis Līguma saistības, ko apliecina Pasūtītāja paziņojums Sabiedrībai.
5. Ja Izpildītājs 10 (desmit) darba dienu laikā pirms Līguma termiņa beigām neiesniedz garantijas nodrošinājumu, Sabiedrība nodrošina Pasūtītāja tiesības ieturēt visu Līguma izpildes nodrošinājuma summu EUR \_\_\_\_\_ (\_\_\_\_\_euro, \_\_\_\_\_centi) apmērā un paturēt to tik ilgi, kamēr Pasūtītājam netiks iesniegts garantijas nodrošinājums vai līdz beidzas garantijas termiņa darbības laiks.
6. Līguma izpildes nodrošinājumam ir piemērojami Starptautiskās tirdzniecības kameras noteikumi „The ICC Uniform Rules for Demand Guarantees”, ICC Publication No. 758, bet attiecībā uz jautājumiem, kurus neregulē minētie Starptautiskās tirdzniecības kameras noteikumi, piemērojami Latvijas Republikas normatīvie akti. Prasības un strīdi, kas saistīti ar šo garantiju, izskatāmi Latvijas Republikas tiesā.

Sabiedrības vārdā personas ar pārstāvības tiesībām vai pilnvarotās personas:  
(paraksts, parakstītāja vārds, uzvārds un amats)

Vieta, datums

Atklātā konkursa Nr. VASES 2014/12

**„Mobilo radiomonitoringa staciju izveides pakalpojumi”**

**APLIECINĀJUMS/GARANTIJAS VĒSTULE PAR GARANTIJAS LAIKA  
NODROŠINĀJUMU**

1. Ievērojot 2014. gada \_\_. \_\_\_\_\_ noslēgto līgumu Nr. \_\_\_\_\_ (turpmāk – Līgums), kas noslēgts starp VAS „Elektroniskie sakari” kā Pasūtītāju un un Pretextenta nosaukums, reģ. Nr. un juridiskā adrese kā Izpildītāju, kā arī to, ka Izpildītājs saskaņā ar līgumā noteikto ir apņēmis nodrošināt sniegto pakalpojumu garantijas nodrošinājumu EUR \_\_\_\_\_ (\_\_\_\_\_euro, \_\_\_\_\_centi) apmērā (10% (desmit procenti) apmērā no finanšu piedāvājuma cenas bez pievienotās vērtības nodokļa apmērā), mēs sabiedrības nosaukums, reģ. Nr. un juridiskā adrese (turpmāk - Sabiedrība), apņemas nodrošināt ar Sabiedrības galvojumu VAS „Elektroniskie sakari” (turpmāk - Pasūtītājs) garantijas nodrošinājumu EUR \_\_\_\_\_ (\_\_\_\_\_euro, \_\_\_\_\_centi) apmērā (10% (desmit procenti) apmērā no finanšu piedāvājuma cenas bez pievienotās vērtības nodokļa apmērā).
2. Sabiedrība apņemas veikt maksājumus pēc Pasūtītāja pirmās prasības, ko parakstījis Pasūtītāja pilnvarots pārstāvis, saņemšanas, kur paziņots, ka Izpildītājs nepilda garantijas saistības, bez jebkādiem iebildumiem par jebkuru summu (-ām) iepriekš noteiktajās robežās. Sabiedrība apņemas maksāt Pasūtītājam pēc Pasūtītāja prasības, kas izdarīta pirms garantijas nodrošinājuma termiņa beigām.
3. Sabiedrība apņemas samaksāt garantijas nodrošinājuma summu pēc Pasūtītāja pirmā rakstiskā pieprasījuma uz Pasūtītāja norādīto norēķinu kontu 5 (piecu) darba dienu laikā pēc Pasūtītāja pieprasījuma saņemšanas.
4. Garantijas nodrošinājums stājas spēkā \_\_\_\_\_. gada \_\_. \_\_\_\_\_ un ir spēkā līdz garantijas termiņa beigām \_\_\_\_\_. gada \_\_. \_\_\_\_\_, ko apliecina Pasūtītāja paziņojums Sabiedrībai.
5. Garantijas nodrošinājumam ir piemērojami Starptautiskās tirdzniecības kameras noteikumi „The ICC Uniform Rules for Demand Guarantees”, ICC Publication No. 758, bet attiecībā uz jautājumiem, kurus neregulē minētie Starptautiskās tirdzniecības kameras noteikumi, piemērojami Latvijas Republikas normatīvie akti. Prasības un strīdi, kas saistīti ar šo garantiju, izskatāmi Latvijas Republikas tiesā.

Sabiedrības vārdā personas ar pārstāvības tiesībām vai pilnvarotās personas:  
(paraksts, parakstītāja vārds, uzvārds un amats)

Vieta, datums