

VAS „Elektroniskie sakari”
Iepirkumu procedūras no 4 000 –41 999 euro
„Nepārtrauktās barošanas iekārtas serveru telpai iegāde un uzstādīšana”
iepirkuma identifikācijas Nr. VASES 2014/14
dokumentācija (turpmāk –Dokumentācija)

1. **Pasūtītājs** – VAS „Elektroniskie sakari” (turpmāk – VAS ES), Elizabetes ielā 45/47, Rīgā, LV-1010.
2. **Iepirkuma identifikācijas numurs** – VASES 2014/14.
3. **Iepirkuma priekšmets** – nepārtrauktās barošanas iekārtas serveru telpai iegāde un uzstādīšana saskaņā ar Tehnisko specifikāciju (Pielikums Nr. 2), kura satur minimālās prasības attiecībā uz iepirkuma priekšmetu.
4. **Līguma izpildes laiks:**
 - 4.1. nepārtrauktās barošanas iekārtas piegādei, uzstādīšanai – ne ilgāk kā 6 (sešu) nedēļu laikā no līguma noslēgšanas dienas;
 - 4.2. garantijas uzturēšanai – ne mazāk kā 36 (trīsdesmit seši) mēneši no nepārtrauktās barošanas iekārtas uzstādīšanas (par kuru ir abpusēji parakstīts nodošanas – pieņemšanas akts) dienas.
5. **Līguma izpildes vieta** – VAS ES, Eksporta iela 5, Rīga, Latvija, LV-1010, tālrunis – 67333034, fakss – 67821275.
6. **Iepirkuma nomenklatūra (CPV)** – 31154000-0, 51611100-9.
7. **Iepirkuma dokumentācijas saņemšanas kārtība:**
 - 7.1. Pretendenti Dokumentāciju var saņemt elektroniski VAS ES mājas lapā www.vases.lv līdz 2014. gada 11. jūnijam;
 - 7.2. Ar Dokumentāciju iespiedrakstā var iepazīties VAS ES telpās Rīgā, Jeruzalemes ielā 2/4, 1. stāvā, pie Pastāvīgās iepirkumu komisijas (turpmāk – Iepirkumu komisija) locekles Vinetas Dambrovskas, sākot ar attiecīgās iepirkumu procedūras izsludināšanas brīdi, iepriekš piesakoties pa tālruni 28305574 vai e-pastu: vineta.dambrovska@vases.lv darba dienās no plkst. 9.00 līdz 12.00 vai Pasūtītāja mājas lapā sadaļā „Iepirkumi”, sākot ar dienu, kad paziņojums par līgumu ir publicēts Iepirkumu uzraudzības biroja mājas lapā līdz piedāvājumu iesniegšanas termiņa beigām;
 - 7.3. Dokumentācijas apstiprinātu kopiju drukātā veidā var saņemt VAS ES telpās Rīgā, Jeruzalemes ielā 2/4, 1. stāvā, pie Iepirkuma komisijas locekles Vinetas Dambrovskas darbdienās (no plkst. 9.00 līdz plkst. 12.00), iepriekš piesakoties pa tālruni 28305574 vai e-pastu: vineta.dambrovska@vases.lv 3 (trīs) darba dienu laikā pēc tam, kad saņemts pieprasījums, ievērojot nosacījumu, ka pieprasījums iesniegts laikus pirms piedāvājuma iesniegšanas termiņa.
8. **Iepazīšanās ar objektu** –
 - 8.1. Ieinteresētajiem Pretendentiem tiks nodrošināta iespēja iepazīties ar objektu, kurā veicama nepārtrauktās barošanas iekārtas serveru telpai piegāde un uzstādīšana 2014. gada 04. jūnijā, laika posmā no plkst. 14:00 – 15:00.
 - 8.2. Pretendentiem, kuri vēlas apskatīt objektu par savu ierašanos ne vēlāk kā 1 (vienu) darba dienu iepriekš e-pasta veidā ir jāinformē VAS ES kontaktpersona – Vineta Dambrovska, e-pasts: vineta.dambrovska@vases.lv.

9. Termiņš, līdz kuram var saņemt iepirkumu procedūras dokumentus – 2014. gada 11. jūnijs.

10. Piedāvājuma iesniegšana – piedāvājumi iesniedzami VAS ES lietvedībā, 2. stāvā, Elizabetes ielā 45/47, Rīgā, LV-1010, personīgi līdz 2014. gada 11. jūnijam plkst. 14:00 vai jānosūta pa pastu, un sūtītājs nodrošina, ka saņēmējs piedāvājumu saņem līdz 2014. gada 11. jūnijam plkst. 14:00.

11. Piedāvājumu noformējums un iesniegšanas prasības:

11.1. Piedāvājums jāiesniedz aizzīmogatā aploksnē, uz kuras norādīts:

11.1.1. Pasūtītāja nosaukums un adrese,

11.1.2. Pretendenta nosaukums un adrese,

11.1.3. atzīme „Piedāvājums iepirkumam „Nepārtrauktās barošanas iekārtas serveru telpai iegāde un uzstādīšana”, identifikācijas Nr. VASES 2014/14. Neatvērt līdz 2014. gada 11. jūnijam plkst. 14:00”.

11.2. Piedāvājums iesniedzams divos eksemplāros papīra formātā (viens oriģināls un viena Pretendenta apliecināta kopija) latviešu valodā. Ja Pretendenta kvalifikāciju apliecinātie dokumenti ir svešvalodā, tiem jāpievieno paraksttiesīgās personas apstiprināts tulkojums latviešu valodā. Oriģināla eksemplāram jābūt numurētam un caursūtā (caurauklotam);

11.3. Dokumentiem jābūt caursūtiem tā, lai dokumentus nebūtu iespējams atdalīt, dokumentiem jābūt sanumurētiem un jāatbilst pievienotajam satura rādītājam. (Uz piedāvājuma oriģināla un tā kopijas norāda attiecīgi “ORIGINĀLS” un “KOPIJA”);

11.4. Iesniedzot piedāvājumu, Pretendents ir tiesīgs visu iesniegto dokumentu atvasinājumus un tulkojumu pareizību apliecināt ar vienu apliecinājumu, ja viss piedāvājums ir caursūts (caurauklots);

11.5. Pretendents nodrošina, ka dokumentu kopijas ir atbilstošas dokumentu oriģinālam;

11.6. Piedāvājumā jābūt:

11.6.1. Pretendenta atlases dokumenti, kuri sakārtoti Dokumentācijas 13. punktā minētajā secībā;

11.6.2. Finanšu piedāvājums, kas sagatavots saskaņā ar Dokumentācijas 16. punktā noteikto, atbilstoši Pielikumā Nr.4 pievienotajai Finanšu piedāvājuma veidlapai;

11.6.3. Tehniskais piedāvājums saskaņā ar Dokumentācijas 16. punktā noteikto.

12. Nosacījumi Pretendenta dalībai iepirkumā:

12.1. Par Pretendentu var būt Latvijā vai ārvalstīs reģistrēta kapitālsabiedrība, personālsabiedrība vai minēto sabiedrību apvienība (personu grupa);

12.2. Uz Pretendentu neattiecas Publisko iepirkumu likuma 8.² panta piektajā daļā norādītie Pretendentu izslēgšanas noteikumi;

12.3. Ja par iepirkuma uzvarētāju tiks atzīta personu grupa, tai 10 (desmit) darba dienu laikā pēc attiecīgā Pasūtītāja paziņojuma saņemšanas jāizveido personālsabiedrība un jāreģistrējas likumā paredzētajā kārtībā.

13. Prasības attiecībā uz Pretendenta tehniskajām un profesionālajām spējām:

13.1. Pretendenta rīcībā ir atļaujas, sertifikāti un visi nepieciešamie resursi attiecīgās iekārtas izplatīšanai, piegādāšanai un uzstādīšanai Latvijas Republikas teritorijā;

13.2. Pretendentam jānodrošina vismaz vienu speciālistu, kas sertificēts kā kvalificēts iekārtas ražotāja tehniskais inženieris;

13.3. Pretendentam jānodrošina vismaz viens elektriķis, kas sertificēts elektromontāžas darbu veikšanai atbilstoši iekārtas pieslēguma nodrošināšanas vajadzībām.

14. Pretendenta atlases dokumenti:

- 14.1. Pretendenta pieteikums dalībai iepirkumā (Pielikums Nr. 1). Pieteikumu paraksta Pretendenta vadītājs vai tā pilnvarota persona. (Ja pieteikumu paraksta vadītāja pilnvarota persona, piedāvājumam jāpievieno attiecīga pilnvara.) Pieteikumā norāda Pretendenta nosaukumu, rekvizītus un kontaktpersonu atbilstoši Pielikumā Nr. 1. norādītajai veidlapai;
- 14.2. Pretendentam izsniegta, spēkā esoša, tā piedāvātās nepārtrauktās barošanas iekārtas tehniskā risinājuma ražotāja sertifikāta, apliecinājuma vai cita līdzīga rakstura dokumenta kopija, kas apliecina, ka Pretendents ir tiesīgs izplatīt, uzstādīt, apkalpot un nodrošināt garantiju piedāvātajam tehniskajam risinājumam. Dokumentam ir jābūt ar spēkā esošu derīguma termiņu;
- 14.3. Informācija par līguma izpildē iesaistītajiem speciālistiem, kuri atbilst Dokumentācijas 13.2. un 13.3. punktā noteiktajām prasībām. Iesniedzot informāciju par šajā punktā minēto pieredzi, Pretendents pievieno atbildīgo speciālistu CV (kurā ietvertajai informācijai ir jābūt pietiekamai, lai apliecinātu atbilstību 13.2. un 13.3. punkta prasībām), kā arī kvalifikāciju apliecināšanu dokumentu kopijas;
- 14.4. Iesniedzamie dokumenti apakšuzņēmēju piesaistīšanas gadījumā:
 - 14.4.1. apakšuzņēmējam nododamo darbu saraksts un darbu apjoms, kā arī informācija par apakšuzņēmējiem – nosaukums, vienotais reģistrācijas numurs, adrese, kontaktpersona un tās tālruna numurs;
 - 14.4.2. gadījumā, ja Pretendents balstās uz apakšuzņēmēju iespējām Dokumentācijas 13. punktā minēto prasību izpildei, Pretendents iesniedz arī apakšuzņēmēja/-u apliecinājumu par gatavību piedalīties iepirkumu procedūrā un veikt noteikto apjomu vai vienošanos par sadarbību konkrēta līguma izpildei.
- 14.5. Iesniedzamie dokumenti gadījumā, ja piedāvājumu iesniedz personu apvienība – Pretendents iesniedz vienošanās par personu grupas izveidošanu, kurā norāda personu, kura iepirkumu procedūrā pārstāv attiecīgo grupu, kā arī katras personas atbildības sadalījumu.

15. Pretendenta sniegtās informācijas patiesums - Pasūtītājs ir tiesīgs pārbaudīt Pretendenta sniegtās informācijas patiesumu kompetentās institūcijās. Nepatiesas informācijas iesniegšanas gadījumā, Pretendenta piedāvājums netiks vērtēts.

16. Tehniskais piedāvājums – Tehnisko piedāvājumu Pretendents sagatavo saskaņā ar Tehniskajā specifikācijā (Pielikums Nr. 2) noteiktajām prasībām, atbilstoši Tehniskā piedāvājuma veidlapai (Pielikums Nr. 3).

17. Finanšu piedāvājums:

- 17.1. Finanšu piedāvājumam jābūt izteiktam *euro* (turpmāk – EUR), atsevišķi norādot summu bez PVN, PVN un kopējo summu;
- 17.2. Ja Pretendents saskaņā ar 2006. gada 28. novembra Eiropas Padomes direktīvā 2006/112/EK noteikto piegādes un servisu veic ar PVN likmi 0% (nulle procenti), Finanšu piedāvājumā jānorāda izmaksas bez PVN;
- 17.3. Finanšu piedāvājuma cenā jāietver visas ar iepirkuma priekšmetu saistītās izmaksas, kā arī visus nodokļus un nodevas, ja tādas paredzētas;
- 17.4. Finanšu piedāvājums jāiesniedz saskaņā ar Finanšu piedāvājuma veidlapu (Pielikums Nr. 4).

18. Pasūtītāja kontaktpersona – kontaktpersona, kura ir pilnvarota sniegt organizatorisku informāciju par iepirkumu procedūru – Vineta Dambrovska, tālrunis 28305574, fakss 67821275, e-pasts: vineta.dambrovska@vases.lv.

19. Piedāvājumu vērtēšana un lēmuma pieņemšana:

19.1. Iepirkumu komisija vērtēs:

- 19.1.1. Piedāvājumu noformējumu atbilstību Dokumentācijas 11. punktā noteiktajam, neatbilstošie piedāvājumi no tālākās vērtēšanas tiks izslēgti;
- 19.1.2. Pretendenta iesniegto atlases dokumentu atbilstību Dokumentācijas 13. punktā noteiktajam, neatbilstošie piedāvājumi no tālākās vērtēšanas tiks izslēgti;
- 19.1.3. Pretendenta atbilstību Dokumentācijas 12. un 13. punktā noteiktajam, neatbilstošie piedāvājumi no tālākās vērtēšanas tiks izslēgti;
- 19.1.4. Pretendenta līguma izpildei piedāvāto speciālistu atbilstību Dokumentācijas 13.2. un 13.3. punktā noteiktajam, neatbilstošie piedāvājumi no tālākās vērtēšanas tiks izslēgti;
- 19.1.5. Tehniskā piedāvājuma atbilstību Tehniskajai specifikācijai, neatbilstošie piedāvājumi no tālākās vērtēšanas tiks izslēgti;
- 19.1.6. Finanšu piedāvājumu, pārbaudot, vai tajā nav aritmētiskās kļūdas. Ja Iepirkumu komisija Finanšu piedāvājumā atklāj aritmētiskās kļūdas, tās tiek labotas, par kļūdu labojumu un laboto piedāvājuma summu paziņojot Pretendentam, kura pieļautās kļūdas labotas. Vērtējot finanšu piedāvājumu, aritmētisko kļūdu labojums tiek ņemts vērā;
- 19.1.7. Par uzvarētāju izvēlēsies Pretendentu, kurš iesniedzis dokumentācijas prasībām atbilstošu zemākās cenas piedāvājumu.

19.2. Iepirkumu komisija pārbaudīs vai uz Pretendentu (neatkarīgi no tā reģistrācijas valsts vai pastāvīgās dzīvesvietas), kuram būtu piešķiramas līguma slēgšanas tiesības, neattiecas Publisko iepirkumu likuma 8.² panta piektajā daļā minētie Pretendentu izslēgšanas nosacījumi:

- 19.2.1. izmantojot Ministru kabineta noteikto informācijas sistēmu, Ministru kabineta noteiktajā kārtībā, no Uzņēmumu reģistra iegūs informāciju vai uz Pretendentu attiecināmi Publisko iepirkumu likuma 8.² panta piektās daļas 1. punktā minētie fakti;
- 19.2.2. izmantojot Ministru kabineta noteikto informācijas sistēmu, Ministru kabineta noteiktajā kārtībā, no Valsts ieņēmumu dienesta un Latvijas pašvaldībām iegūs informāciju vai uz Pretendentu/-iem attiecināms Publisko iepirkumu likuma 8.² panta piektās daļas 2. punktā minētais fakts. Pasūtītājs minēto informāciju no Valsts ieņēmumu dienesta un Latvijas pašvaldībām ir tiesīgs saņemt, neprasot Pretendenta piekrišanu;
- 19.2.3. gadījumā, ja tiks konstatēti nodokļu parādi, tajā skaitā valsts sociālās apdrošināšanas obligāto iemaksu parādu, kas kopsummā pārsniedz EUR 150,00 (viens simts piecdesmit *euro*, 00 centi), Iepirkumu komisija rīkosies saskaņā ar Publisko iepirkumu likuma 8.² panta astotās daļas 2. punktā noteikto;

19.3. Ja Pretendents, kuram būtu piešķiramas līguma slēgšanas tiesības, ir reģistrēts ārvalstīs:

- 19.3.1. Iepirkumu komisija lūgs ne mazāk kā 10 (desmit) darba dienu laikā iesniegt attiecīgās valsts kompetentās institūcijas izziņu, kurā norādīts ka uz Pretendentu neattiecas Publisko iepirkumu likuma 8.² panta piektajā daļā noteiktie gadījumi;

- 19.3.2. Ja ārvalstīs reģistrēts Pretendents Iepirkumu komisijas noteiktajā termiņā, kurš nav īsāks par 10 (desmit) darba dienām, neiesniedz 19.3.1. punktā minētās izziņas, Iepirkumu komisija izvēlēsies nākamo Pretendentu, kurš iesniedzis Dokumentācijas prasībām un Tehniskajai specifikācijai atbilstošu nākamo saimnieciski visizdevīgāko piedāvājumu.
- 19.4. Iepirkumu komisija atlasa un vērtē Pretendentus un to iesniegtos piedāvājumus saskaņā ar Publisko iepirkumu likumā un Dokumentācijā noteiktajām prasībām, kā arī citos normatīvajos aktos noteikto. Iepirkumu komisijas lēmums ir saistošs Pasūtītājam, ja tiek slēgts iepirkuma līgums;
- 19.5. Pasūtītājs var pieņemt lēmumu par iepirkumu procedūras izbeigšanu bez rezultātiem, ja nav saņemts neviens piedāvājums vai nav saņemts Dokumentācijā izvirzītajiem nosacījumiem un prasībām atbilstošs piedāvājums, vai Pretendents neatbilst izvirzītajām kvalifikācijas prasībām.

20. Līguma projekts

- 20.1. Pasūtītājs slēgs iepirkuma līgumu ar iepirkumu procedūras uzvarētāju, pamatojoties uz Pretendenta piedāvājumu, saskaņā ar Dokumentācijas noteikumiem un iepirkuma līguma projektu (Pielikums Nr. 5);
- 20.2. Iepirkuma līgumu Pretendents paraksta un iesniedz Pasūtītājam ne vēlāk kā 3 (trīs) darba dienu laikā no tā brīža, kad Pretendents ir saņēmis Pasūtītāja parakstītu līguma eksemplāru;
- 20.3. Ja izraudzītais Pretendents atsakās slēgt iepirkuma līgumu ar Pasūtītāju, vai arī tas netiek noslēgts 20.2. punktā noteiktajā termiņā, Iepirkumu komisija var izvēlēties nākamo Pretendentu, kurš iesniedzis Dokumentācijas prasībām un Tehniskajai specifikācijai atbilstošu nākamo zemākās cenas piedāvājumu;
- 20.4. Līguma slēgšanas procesā ir pieļaujami tikai Publisko iepirkumu likuma 67.¹ pantā noteiktie iepirkuma līguma grozījumi.

21. Apakšuzņēmēju nomaiņa

- 21.1. Pretendents ir tiesīgs bez saskaņošanas ar Pasūtītāju veikt apakšuzņēmēju nomaiņu, kā arī papildu apakšuzņēmēju iesaistīšanu līguma izpildē, ja par apakšuzņēmēju iesaisti līguma izpildē informācija piedāvājumā nav sniegta un atbilstība Dokumentācijas prasībām nav tikusi vērtēta iepirkumu procedūras ietvaros. Iepirkumu procedūrā izraudzītā Pretendenta apakšuzņēmējus, uz kuru iespējām iepirkumu procedūrā izraudzītais Pretendents balstījies, lai apliecinātu savas kvalifikācijas atbilstību paziņojumā par līgumu un iepirkumu procedūras dokumentos noteiktajām prasībām, pēc līguma noslēgšanas drīkst nomainīt tikai ar Pasūtītāja rakstveida piekrišanu;
- 21.2. Pasūtītājs pieņem lēmumu atļaut vai atteikt apakšuzņēmēja nomaiņu vai jaunu apakšuzņēmēju iesaistīšanu līguma izpildē ne vēlāk kā 5 (piecu) darba dienu laikā pēc tam kad saņēmis visu informāciju un dokumentus, kuri nepieciešami lēmuma pieņemšanai.

PIETEIKUMS PAR PIEDALĪŠANOS IEPIRKUMĀ

„Nepārtrauktās barošanas iekārtas serveru telpai iegāde un uzstādīšana”, iepirkuma identifikācijas Nr. VASES 2014/14

(jāsagatavo uz Pretendenta veidlapas)

Rīgā, 2014. gada _____ Nr. _____

Pretendents, _____,

Pretendenta nosaukums

Vienotais reģ. nr.

tās vadītāja _____ personā,

vadītāja vai pilnvarotās personas vārds, uzvārds

bankas rekvizīti _____

ar šī pieteikuma iesniegšanu:

- apliecina dalību VAS “Elektroniskie sakari” rīkotajā iepirkumā „Nepārtrauktās barošanas iekārtas serveru telpai iegāde un uzstādīšana”, iepirkuma identifikācijas Nr. VASES 2014/14, iesniedzot piedāvājumu;
- pilnībā akceptē visus Dokumentācijā ietvertos nosacījumus, nepasliktinot Dokumentācijā ietvertās prasības;
- apliecina, ka likumā noteiktajā kārtībā pēdējo triju gadu laikā līdz piedāvājuma iesniegšanas dienai nav konstatēti Pretendenta profesionālās darbības pārkāpumi;
- apliecina, ka visas piedāvājumā sniegtās ziņas ir patiesas;
- apliecina, ka nekādā veidā nav ieinteresēts nevienā citā piedāvājumā, kurš iesniegts iepirkumu procedūrā;
- apliecina, ka nav tādu apstākļu, kuri liegtu piedalīties iepirkumu procedūrā un pildīt iepirkumu procedūras dokumentos norādītās prasības.

Paraksts: _____
Pretendenta vadītājs vai pilnvarotais pārstāvis* Z.v.

Vārds, uzvārds _____

Amats _____

Pretendenta adrese _____

Pretendenta tālrunis, faksa numuri _____

Kontaktpersona _____

Vārds, uzvārds, amats, tālrunis, fakss, e-pasta adrese

!Pieteikums ir jāaizpilda iespaidrakstā .

*Pieteikums ir jāparaksta Pretendenta vadītājam vai viņa pilnvarotai personai (ja pieteikumu paraksta pilnvarotā persona, obligāti jāpievieno pilnvara).

TEHNISKĀ SPECIFIKĀCIJA
iepirkumam „Nepārtrauktās barošanas iekārtas serveru telpai iegāde un uzstādīšana”,
iepirkuma identifikācijas Nr. VASES 2014/14

1. Darba uzdevums

Izpildītājam jāpiegādā nepārtrauktās barošanas iekārta, tā jāuzstāda, jāieņem un jāpieslēdz elektrobarošanas tīklam, kā arī jānodrošina iekārtas demonstrācija ekspluatācijas režīmā iepirkuma izpildes vietā – iekārtu sākotnējā ekspluatācijas vietā Rīgā, Eksporta ielā 5.

Izpildītājam jāveic piegādātās iekārtas nepieciešamās vadības programmatūras instalāciju, „draiveru” uzstādīšanu un jaunāko mašīnkodu (firmware) uzstādīšanu.

Komplektā jānodrošina visi iekārtas pieslēgšanai un vadībai nepieciešamie kabeļi.

Visai nepieciešamajai iekārtas vadības programmatūrai ir jāparedz tādas licences, kas pieļauj tās izmantošanu bez papildus maksas vismaz 3 (trīs) gadus no piegādes brīža, un, vismaz 3 (trīs) gadus no piegādes brīža, jānodrošina iespēja saņemt programmatūras labojumus un jauninājumus bez papildu maksas.

Garantijas perioda laikā Pasūtītājam ir jābūt iespējai saņemt bezmaksas garantijas servisu no ražotāja autorizēta servisa sniedzēja Latvijas teritorijā.

2. Tehniskās prasības nepārtrauktās barošanas iekārtai

Nr.	Parametrs	Minimālās prasības
1.	Iekārtas konstruktīvais veids	Grīdas statnē (ne vairāk kā divās) montēta vienota (viss iemontēts vienā kopīgā korpusā) nepārtrauktās barošanas (<i>UPS</i>) iekārta ar modulāras konstrukcijas, karsti maināmiem (<i>Hot Swap</i>) un papildināmiem invertora un bateriju moduļiem.
2.	Iekārtas apkalpošana	No statnes priekšpuses.
3.	Iekārtas barošanas pieslēguma veids	Spriegums 3x380V, 50Hz, 3-fāzu.
4.	Iekārtas nominālā jauda	Vismaz 30 kVA..
5.	Iekārtas maksimālā jauda	Vismaz 80 kVA
6.	Invertora iekārtas moduļa tips	Modulārs, karsti maināms (<i>Hot Swap</i>) modulis ar vismaz 6 kVA jaudu.
7.	Rezervēšanas laiks (<i>Standard Backup Time</i>) pie pilnas slodzes (100%)	Vismaz 30 min.
8.	Iekārtas lietderības koeficients pie pilnas slodzes (100%)	Ne mazāk kā 94%.
9.	Iekārtu ar attiecīgā akumulatoru bateriju tipu pieļaujams novietot vienā telpā ar elektroniskām iekārtām	Jānodrošina.
10.	Taisngrieža bloks, invertora bloks, elektronisks un manuāls iekārtas apejas bloks (<i>bypass</i>)	Jānodrošina iekārtas komplektācijā.

Nr.	Parametrs	Minimālās prasības
11.	Saslēgšanas iespēja paralēlā risinājumā (izmantojot iebūvētu komunikāciju karti un attiecīgo programmatūru) ar vairākām (vismaz divām) šādām iekārtām	Jānodrošina.
12.	Iekārta aprīkota ar iebūvētu grafisku displeju iekārtu slēguma un svarīgāko parametru informācijas atspoguļošanai	Jānodrošina informācijas atspoguļošana angļu vai latviešu vai krievu valodās.
13.	Bateriju tips	Hermetizētas, pilnībā neapkalpojamās akumulatoru baterijas.
14.	Iespēja nomainīt bojāto akumulatoru bateriju bez iekārtas izslēgšanas (<i>Hot Swap</i>)	Jānodrošina.
15.	Iespēja tiešam pieslēgumam (izmantojot Ethernet (RJ-45) portu iebūvētajā kartē) attālinātai datu nolasīšanai vai iekārtas avārijas izslēgšanai /ieslēgšanai (<i>Power Off</i>), izmantojot SNMP protokolu	Jānodrošina.
16.	Vadības programmatūra, ar kuru tiešsaistes (<i>on-line</i>) režīmā var attālināti kontrolēt un vizualizēt iekārtas darba režīmu, kā arī uzkrāt tās parametrus	Jānodrošina.
17.	Temperatūras devēji iekārtas iekšpusē darba temperatūras kontrolei	Jānodrošina.
18.	Palīdzības dienests, kas nodrošina problēmu pieteikumu saņemšanu 24h režīmā (pa telefonu, latviešu valodā)	Jānodrošina.
19.	Bojājumu novēršanas laiks	Ne ilgāks kā 16 darba stundu laikā.
20.	Iekārtas garantijas laiks	Vismaz 24 mēneši no nodošanas ekspluatācijā.
21.	Akumulatoru bateriju garantijas laiks	Vismaz 24 mēneši no nodošanas ekspluatācijā.
22.	Iekārtas sertifikācija atbilstoši ES direktīvām par iekārtu elektromagnētiskā starojuma nekaitīgumu (CE)	Jānodrošina.

3. Iekārtas uzstādīšanai paredzētais telpu plānojums

Iekārtas uzstādīšanu nepieciešams veikt Rīgā, Eksporta ielā 5, telpā Nr. 332. (1. attēls), to izvietojot atbilstoši serveru telpas plānam (2. attēls). Serveru telpas plānā ar SS1 ir apzīmēta ienākošā strāvas sadale, ar SS2 aparatūras barošanas strāvas sadale. Ar svītrojumu iezīmētajā laukumā ierīkota ~35cm augsta grīda statņu izvietojumam. Iekārtu piegādei nepieciešams nodrošināt to nogādāšanu un ēkas trešo stāvu, neizmantojot liftu.



1.attēls – ēkas trešā stāva plāns.

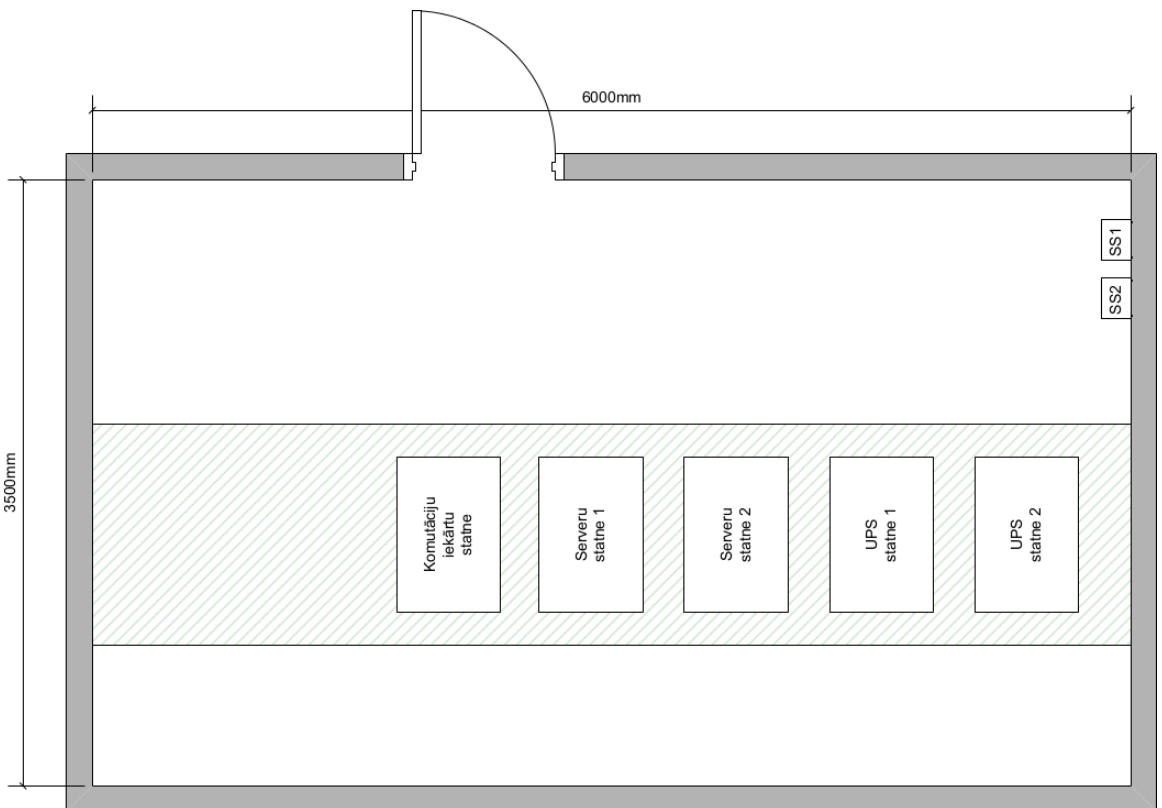

2.attēls – serveru telpas statņu izvietojuma plāns.

Iepirkumu procedūras no 4 000 – 41 999 euro

„Nepārtrauktās barošanas iekārtas serveru telpai iegāde un uzstādīšana”,
Id.Nr. VASES 2014/14, dokumentācija

4. Iekārtas uzstādīšanas elektriskā shēma

Iekārtu nepieciešams pieslēgt elektrobarošanas tīklam, atbilstoši serveru telpā ierīkotajai elektroinstalācijai (3. attēls). Lai nodrošinātu pieslēgtās aparatūras darbību līdz nepārtrauktās barošanas iekārtas uzstādīšanai, starp sadales skapjiem ir ierīkots tiešs savienojums. Savienojuma pārslēgšanu uz iekārtai nepieciešamo jāveic ārpus darba laika (darba laiks darba dienās ir no 8:30 līdz 17:30).

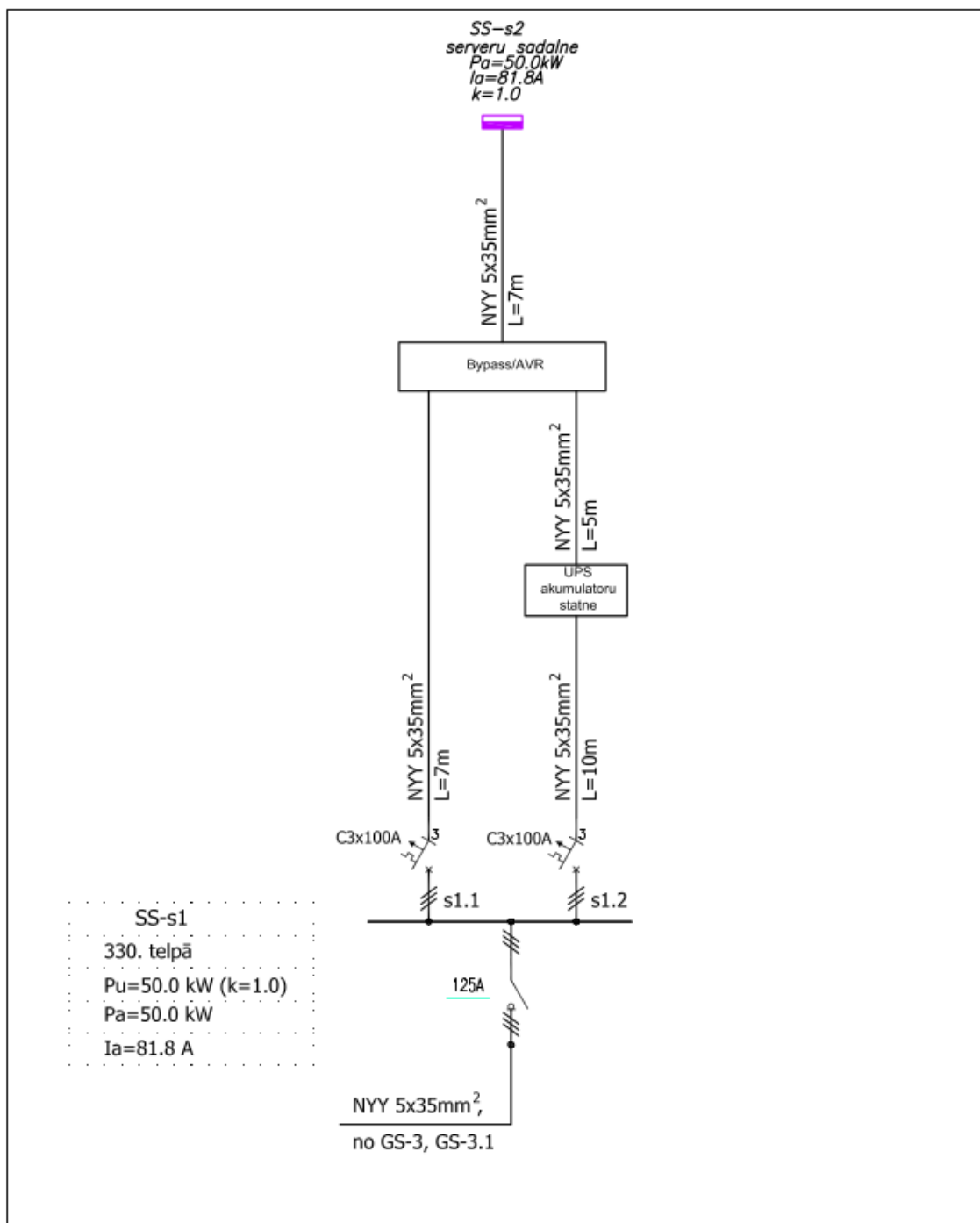

3.attēls – iekārtas pieslēguma shēma.

TEHNISKAIS PIEDĀVĀJUMS
iepirkumam „Nepārtrauktās barošanas iekārtas serveru telpai iegāde un uzstādīšana”,
iepirkuma identifikācijas Nr. VASES 2014/14

2014. gada __. _____

(Pretendenta nosaukums, nodokļu maksātāja reģistrācijas kods)

piedāvā izpildīt VAS „Elektroniskie sakari” pasūtījumu „Nepārtrauktās barošanas iekārtas serveru telpai iegāde un uzstādīšana” (identifikācijas Nr. VASES 2014/14), kura detalizētāks apraksts norādīts pielikumā.

Ar šo apstiprinu un garantēju sniegto ziņu patiesumu un precizitāti.

Atbilstoši iepirkumu procedūras Dokumentācijai piedāvāju:

- veikt nepārtrauktās barošanas iekārtas piegādi un uzstādīšanu ____ (_____) nedēļu laikā no līguma noslēgšanas dienas saskaņā ar Tehniskajā specifikācijā (Pielikums Nr. 2) noteiktajām prasībām;
- nodrošināt uzstādītās nepārtrauktās barošanas iekārtas garantijas uzturēšanu ____ (_____) mēnešus no pieņemšanas – nodošanas akta abpusējas parakstīšanas dienas.

Nr.	Minimālās prasības	Pretendenta piedāvājums
1.	Darba uzdevums	
	Izpildītājam jāpiegādā nepārtrauktās barošanas iekārta, tā jāuzstāda, jāiezemē un jāpieslēdz elektrobarošanas tīklam, kā arī jānodrošina iekārtas demonstrācija ekspluatācijas režīmā iepirkuma izpildes vietā – iekārtu sākotnējā ekspluatācijas vietā Rīgā, Eksporta ielā 5.	
	Izpildītājam jāveic piegādātās iekārtas nepieciešamās vadības programmatūras instalāciju, „draiveru” uzstādīšanu un jaunāko mašīnkodu (firmware) uzstādīšanu.	
	Komplektā jānodrošina visi iekārtas pieslēgšanai un vadībai nepieciešamie kabeļi.	
	Visai nepieciešamajai iekārtas vadības programmatūrai ir jāparedz tādas licences, kas pieļauj tās izmantošanu bez papildus maksas vismaz 3 (trīs) gadus no piegādes brīža, un vismaz 3 (trīs) gadus no piegādes brīža jānodrošina iespēja saņemt programmatūras labojumus un jauninājumus bez papildu maksas.	
	Garantijas perioda laikā Pasūtītājam ir jābūt iespējai saņemt bezmaksas garantijas servisu no ražotāja autorizēta servisa sniedzēja Latvijas teritorijā.	

Nr.	Parametrs	Minimālās prasības	Pretendenta piedāvājums ¹
2.	Tehniskās prasības nepārtrauktās barošanas iekārtai		
1.	Iekārtas konstruktīvais veids	Grīdas statnē (ne vairāk kā divās) montēta vienota (viss iemontēts vienā kopīgā korpusā) nepārtrauktās barošanas (<i>UPS</i>) iekārta ar modulāras konstrukcijas, karsti maināmiem (<i>Hot Swap</i>) un papildināmiem invertora un bateriju moduļiem.	
2.	Iekārtas apkalpošana	No statnes priekšpuses.	
3.	Iekārtas barošanas pieslēguma veids	Spriegums 3x380V, 50Hz, 3-fāzu.	
4.	Iekārtas nominālā jauda	Vismaz 30 kVA.	
5.	Iekārtas maksimālā jauda	Vismaz 80 kVA.	
6.	Invertora iekārtas moduļa tips	Modulārs, karsti maināms (<i>Hot Swap</i>) modulis ar vismaz 6 kVA jaudu.	
7.	Rezervēšanas laiks (<i>Standard Backup Time</i>) pie pilnas slodzes (100%)	Vismaz 30 min.	
8.	Iekārtas lietderības koeficients pie pilnas slodzes (100%)	Ne mazāk kā 94%.	
9.	Iekārtu ar attiecīgā akumulatoru bateriju tipu pieļaujams novietot vienā telpā ar elektroniskām iekārtām	Jānodrošina.	
10.	Taisngrieža bloks, invertora bloks, elektronisks un manuāls iekārtas apejas bloks (<i>bypass</i>)	Jānodrošina iekārtas komplektācijā.	
11.	Saslēgšanas iespēja paralēlā risinājumā (izmantojot iebūvētu komunikāciju karti un attiecīgo programmatūru) ar vairākām (vismaz divām) šādām iekārtām	Jānodrošina.	
12.	Iekārta aprīkota ar iebūvētu grafisku displeju iekārtu slēguma un svarīgāko parametru informācijas atspoguļošanai	Jānodrošina informācijas atspoguļošana angļu vai latviešu vai krievu valodās.	
13.	Bateriju tips	Hermetizētas, pilnībā neapkalpojamas akumulatoru baterijas.	

¹ Pretendents iekļauj atsauci uz ražotāja dokumentāciju, norādot konkrētu vietu (lappusi) kurā apliecināta prasības izpilde

Nr.	Parametrs	Minimālās prasības	Pretendenta piedāvājums ²
14.	Iespēja nomainīt bojāto akumulatoru bateriju bez iekārtas izslēgšanas (<i>Hot Swap</i>)	Jānodrošina.	
15.	Iespēja tiešam pieslēgumam (izmantojot Ethernet (RJ-45) portu iebūvētajā kartē) attālinātai datu nolasīšanai vai iekārtas avārijas izslēgšanai /ieslēgšanai (<i>Power Off</i>), izmantojot SNMP protokolu	Jānodrošina.	
16.	Vadības programmatūra, ar kuru tiešsaistes (<i>on-line</i>) režīmā var attālināti kontrolēt un vizualizēt iekārtas darba režīmu, kā arī uzkrāt tās parametrus	Jānodrošina.	
17.	Temperatūras devēji iekārtas iekšpusē darba temperatūras kontrolei	Jānodrošina.	
18.	Palīdzības dienests, kas nodrošina problēmu pieteikumu saņemšanu 24h režīmā (pa telefonu, latviešu valodā)	Jānodrošina.	
19.	Bojājumu novēršanas laiks	Ne ilgāks kā 16 darba stundu laikā.	
20.	Iekārtas garantijas laiks	Vismaz 24 mēneši no nodošanas ekspluatācijā.	
21.	Akumulatoru bateriju garantijas laiks	Vismaz 24 mēneši no nodošanas ekspluatācijā.	
22.	Iekārtas sertifikācija atbilstoši ES direktīvām par iekārtu elektromagnētiskā starojuma nekaitīgumu (CE)	Jānodrošina.	
Nr.	Noteiktās prasības	Pretendenta piedāvājums	
3.	Iekārtas uzstādīšanai paredzētais telpu plānojums		
	Iekārtas uzstādīšanu nepieciešams veikt Rīgā, Eksporta ielā 5, telpā Nr. 332. (1. attēls), to izvietojot atbilstoši serveru telpas plānam (2. attēls). Serveru telpas plānā ar SS1 ir apzīmēta ienākošā strāvas sadale, ar SS2 aparatūras barošanas strāvas sadale. Ar svītrojumu iezīmētajā laukumā ierīkota ~35cm augsta grīda statņu izvietošanai. Iekārtu piegādei nepieciešams nodrošināt to nogādāšanu un ēkas trešo stāvu, neizmantojot liftu.	Iekārtas uzstādīšana tiks veikta saskaņā ar noteikto prasību.	

² Pretendents iekļauj atsauci uz ražotāja dokumentāciju, norādot konkrētu vietu (lappusi) kurā apliecināta prasības izpilde

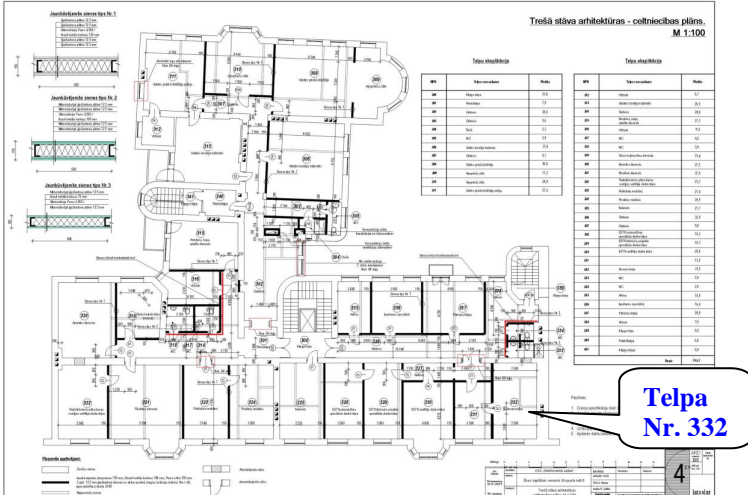
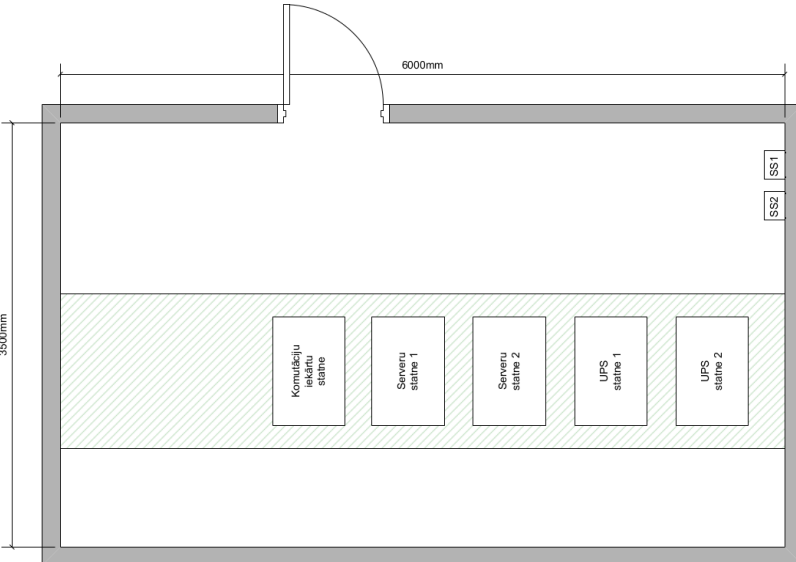
Nr.	Noteiktās prasības	Pretendenta piedāvājums
	 <p>1.attēls – ēkas trešā stāva plāns.</p>  <p>2.attēls – serveru telpas statņu izvietojuma plāns.</p>	<p>Iekārtas uzstādīšana tiks veikta saskaņā ar noteikto prasību.</p>
4.	<p>Iekārtas uzstādīšanas elektriskā shēma</p> <p>Iekārtu nepieciešams pieslēgt elektrobarošanas tīklam, atbilstoši serveru telpā ierīkotajai elektroinstalācijai (3. attēls). Lai nodrošinātu pieslēgtās aparatūras darbību līdz nepārtrauktās barošanas iekārtas uzstādīšanai, starp sadales skapjiem ir ierīkots tiešs savienojums. Savienojuma pārslēgšanu uz iekārtai nepieciešamo jāveic ārpus darba laika (darba laiks darba dienās ir no 8:30 līdz 17:30).</p>	<p>Iekārtas uzstādīšana tiks veikta saskaņā ar noteikto prasību.</p>

Nr.	Noteiktās prasības	Pretendenta piedāvājums
	<p>SS-s2 serveru sadalīne Pu=50,0kW Ia=81,8A k=1,0</p> <p>NY 5x35mm² L=7m</p> <p>Bypass/AVR</p> <p>NY 5x35mm² L=5m</p> <p>UPS akumulātoru stacija</p> <p>NY 5x35mm² L=7m</p> <p>C3x100A</p> <p>s1.1</p> <p>NY 5x35mm² L=10m</p> <p>C3x100A</p> <p>s1.2</p> <p>125A</p> <p>NY 5x35mm² no GS-3, GS-3.1</p> <p>SS-s1 330. telpā Pu=50.0 kW (k=1.0) Pa=50.0 kW Ia=81.8 A</p>	<p>Iekārtas uzstādīšana tiks veikta saskaņā ar noteikto prasību.</p>

3.attēls – iekārtas pieslēguma shēma.

Vadītāja vai pilnvarotās personas

vārds, uzvārds, amats:

Paraksts:

Datums, vieta

.....

.....

.....

.....

Piedāvājums ir jāparaksta Pretendenta vadītājam vai viņa pilnvarotai personai (ja piedāvājumu paraksta pilnvarotā persona, obligāti jāpievieno pilnvara).

Z.v.

FINANŠU PIEDĀVĀJUMS
iepirkumam „Nepārtrauktās barošanas iekārtas serveru telpai iegāde un uzstādīšana”,
iepirkuma identifikācijas Nr. VASES 2014/14

1. IESNIEDZA

Pretendenta nosaukums	Rekvizīti

2. KONTAKTPERSONA

Vārds, uzvārds	
Adrese	
Tālr. / Fax	
e-pasta adrese	

3. FINANŠU PIEDĀVĀJUMS

Nosaukums	Summa kopā bez PVN (EUR)	PVN 21% (EUR)	Summa kopā ar PVN 21% (EUR)
Nepārtrauktās barošanas iekārtas piegāde un uzstādīšana, garantijas nodrošināšana	<...>	<...>	<...>
KOPĀ:	<...>	<...>	<...>

Pielikumā detalizēta nepārtrauktās barošanas iekārtas piegādes un uzstādīšanas izmaksu tāme uz ___ (_____) lapām.

Apmaksas noteikumi:

- Piegādes un uzstādīšanas veikšanai nepieciešams avansa maksājums ___ % (_____ procentu) apmērā (ne vairāk kā 20 % (divdesmit procentu) apmērā) no piegādes un uzstādīšanas izmaksām;
- Piegādes un uzstādīšanas veikšanai nav nepieciešams avansa maksājums.

Vadītāja vai pilnvarotās personas

vārds, uzvārds, amats:

Paraksts:

Datums, vieta

Piedāvājums ir jāparaksta Pretendenta vadītājam vai viņa pilnvarotai personai (ja piedāvājumu paraksta pilnvarotā persona, obligāti jāpievieno pilnvara). Z.v.

LĪGUMS (projekts)

Par nepārtrauktās barošanas iekārtas serveru telpai piegādi un uzstādīšanu

Pasūtītāja līguma Nr. _____

Izpildītāja līguma Nr. _____

Rīgā

20____. gada ____.

Valsts akciju sabiedrība “Elektroniskie sakari”, vienotais reģistrācijas Nr. 40003021907, juridiskā adrese: Elizabetes iela 45/47, Rīgā, LV-1010, tās _____ personā, kurš rīkojas saskaņā ar _____ izdoto pilnvaru Nr. _____, (turpmāk – Pasūtītājs), no vienas puses, un

_____, vienotais reģistrācijas Nr. _____, juridiskā adrese: _____, tās _____ personā, kurš rīkojas saskaņā ar _____ (turpmāk – Izpildītājs), no otras puses, abi kopā saukti „Puses” un katrs atsevišķi „Puse”, pamatojoties uz iepirkumu procedūras „Nepārtrauktās barošanas iekārtas serveru telpai iegāde un uzstādīšana”, identifikācijas Nr. VASES 2014/14, rezultātiem, savstarpēji vienojoties, bez viltus, maldības un spaidiem, ievērojot normatīvo aktu prasības, noslēdz šādu līgumu, (turpmāk – Līgums):

1. LĪGUMA PRIEKŠMETS

- 1.1. Pasūtītājs uzdod un Izpildītājs apņemas veikt nepārtrauktās barošanas iekārtas risinājuma:
 - 1.1.1. piegādi (turpmāk – Piegāde);
 - 1.1.2. uzstādīšanu (turpmāk – Uzstādīšana);
 - 1.1.3. garantijas uzturēšanu ____ (_____) mēnešus no Uzstādīšanas dienas saskaņā ar Līguma pielikumā Nr. 1 „Tehniskais piedāvājums” (turpmāk – Līguma pielikums Nr. 1) noteikto par Līguma pielikumā Nr. 2 „Finanšu piedāvājums” (turpmāk – Līguma pielikums Nr. 2) norādīto cenu un saskaņā ar pārējiem Līguma noteikumiem.
- 1.2. Līguma pielikumā Nr. 2 norādītā cena ir nemainīga visā Līguma darbības laikā.
- 1.3. Garantijas uzturēšanas laikā Pasūtītājam ir jābūt iespējai saņemt bezmaksas garantijas servisu no ražotāja autorizēta servisa sniedzēja Latvijas teritorijā.
- 1.4. Izpildītājs apņemas veikt Piegādi un Uzstādīšanu, kā arī nodrošināt garantijas uzturēšanu atbilstoši visām Līguma prasībām un Pasūtītājs apņemas veikt apmaksu saskaņā ar Līguma 2. punktā noteikto kārtību un nosacījumiem.

2. LĪGUMA SUMMA UN NORĒĶINU KĀRTĪBA

- 2.1. Saskaņā ar Līguma pielikumu Nr. 2 Līguma summa par Piegādi, Uzstādīšanu un garantijas uzturēšanu ir EUR _____ (_____ euro, ____ centi) bez pievienotās vērtības nodokļa (turpmāk – PVN), PVN ____% EUR _____ (_____ euro, ____ centi), tādejādi kopējā Līguma summa ar PVN ir EUR _____ (_____ euro, ____ centi).
- 2.2. Pasūtītājs veic apmaksu šādā kārtībā un termiņos³:
 - 2.2.1. Pasūtītājs veic avansa maksājumu ____% (_____ procenti) apmērā no Līguma 2.1. punktā noteiktās summas, kas ir EUR _____ (_____)

³ Punkts tiks precizēts atbilstoši izvēlētajam Pretendenta piedāvājumam

euro, ____ centi) bez PVN __% EUR _____ (_____euro, ____ centi), tādejādi kopā EUR _____ (_____euro, ____ centi) ar PVN, 7 (septiņu) darba dienu laikā no Izpildītāja sagatavotā rēķina saņemšanas dienas, naudas līdzekļus pārskaitot uz Izpildītāja rēķinā norādīto norēķinu kontu bankā. Izpildītājs sagatavo un iesniedz Pasūtītājam rēķinu 5 (piecu) darba dienu laikā pēc Līguma spēkā stāšanās dienas;

- 2.2.2. Pasūtītājs veic atlikušo maksājumu, kas sastāda EUR _____ (_____euro, ____ centi) bez PVN, PVN __% EUR _____ (_____euro, ____ centi), tādejādi kopā EUR _____ (_____euro, ____ centi) ar PVN, 7 (septiņu) darba dienu laikā pēc Izpildītāja sagatavotā rēķina saņemšanas dienas, naudas līdzekļus pārskaitot uz Izpildītāja rēķinā norādīto norēķinu kontu bankā. Izpildītājs sagatavo rēķinu tikai pēc Piegādes un Uzstādīšanas nodošanas – pieņemšanas akta abpusējas parakstīšanas saskaņā ar Līguma 3.5. punktā noteikto.
- 2.3. PVN tiek piemērots atbilstoši Latvijas Republikas normatīvajos aktos noteiktai kārtībai. Ja Līguma darbības laikā atbilstoši Latvijas Republikas normatīvajiem aktiem mainās PVN likme, Puses vienojas, bez papildu vienošanās, Līgumā noteiktajām summām bez PVN piemērot spēkā esošo PVN likmi, tādejādi mainot Līguma kopējo summu ar PVN.
- 2.4. Pasūtītājs ir tiesīgs samazināt Līguma 2.2. punktā noteikto maksājumu, ja saskaņā ar Līguma 3.4. punktā noteikto Puses ir vienojušās par maksājuma apjoma samazinājumu.
- 2.5. Maksājumi tiek atzīti par izpildītiem dienā, kad Pasūtītājs ir pārskaitījis naudu uz Izpildītāja bankas kontu, ko apliecina attiecīgais maksājuma uzdevums.
- 2.6. Izpildītāja 3 (trīs) darba dienu laikā atmaksā Pasūtītājam no tā saņemto Līguma 2.2.1. punktā noteikto avansa maksājumu, ja Līgums tiek izbeigts.⁴

3. PIEGĀDE, UZSTĀDĪŠANA, NODOŠANAS UN PIEŅEMŠANAS KĀRTĪBA

- 3.1. Piegāde un Uzstādīšana tiek veikta _____ (_____) nedēļu laikā no Līguma noslēgšanas dienas saskaņā ar Līguma Pielikumā Nr. 1 noteikto.
- 3.2. Par Piegādi un Uzstādīšanu Izpildītājs 5 (piecu) darba dienu laikā pēc Līguma 3.1. punktā norādītā termiņa sastāda un iesniedz Pasūtītājam Piegādes un Uzstādīšanas nodošanas – pieņemšanas aktu, kurā ietverta informācija par Piegādes un Uzstādīšanas izpildi saskaņā ar Līguma nosacījumiem.
- 3.3. Pasūtītājam ir pienākums ne vēlāk kā 5 (piecu) darba dienu laikā pēc Piegādes un Uzstādīšanas nodošanas – pieņemšanas akta saņemšanas to parakstīt vai iesniegt Izpildītājam rakstveida pretenziju. Ja Pasūtītājs nav iesniedzis pretenziju 5 (piecu) darba dienu laikā no Piegādes un Uzstādīšanas nodošanas – pieņemšanas akta saņemšanas dienas, Piegāde un Uzstādīšana uzskatāma par izpildītu.
- 3.4. Pasūtītājs ir tiesīgs atteikties parakstīt Piegādes un Uzstādīšanas nodošanas – pieņemšanas aktu, ja Pasūtītājam radušies iebildumi par Piegādes un Uzstādīšanas sniegšanu atbilstoši Līgumam un/vai normatīvajiem aktiem, ierakstot tajā savas pretenzijas. Šādā gadījumā Puses vienojas par neatbilstību novēršanas termiņu, kurš nav ilgāks kā 30 (trīsdesmit) kalendārās dienas, un kārtību vai maksājuma samazinājumu. Ja Izpildītājs nepiekrīt Pasūtītāja pretenzijā norādītajām neatbilstībām, Pasūtītājam ir tiesības neatbilstību konstatēšanai piesaistīt neatkarīgu ekspertu, kura lēmums ir saistošs Pusēm. Izmaksas par eksperta piesaistīšanu sedz tā Puse, kura saskaņā ar eksperta lēmumā noteikto ir atzīta par vainīgu.
- 3.5. Piegāde un Uzstādīšana tiek uzskatīta par izpildītu, ja tā ir veikta saskaņā ar Līguma prasībām un Pušu Līguma 8.3. un 8.4. punktos noteiktie pilnvarotie pārstāvji ir

⁴ Punkts tiks precizēts atbilstoši izvēlētajam Pretendenta piedāvājumam

parakstījuši Piegādes un Uzstādīšanas nodošanas – pieņemšanas aktu 2 (divos) eksemplāros.

- 3.6. Gadījumā, ja pēc Piegādes un Uzstādīšanas nodošanas – pieņemšanas akta parakstīšanas Pasūtītājs konstatē neatbilstību Līgumam un/vai Latvijas Republikas normatīvajiem aktiem, Puses par to sastāda abpusēji parakstītu aktu, un Izpildītājs 30 (trīsdesmit) kalendāro dienu laikā par saviem līdzekļiem novērš konstatētās neatbilstības. Ja Izpildītājs atsakās parakstīt neatbilstību aktu, Pasūtītājs pieaicina neatbilstību konstatēšanai neatkarīgu ekspertu, kura lēmums ir saistošs Pusēm. Izmaksas par eksperta piesaistīšanu sedz tā Puse, kura saskaņā ar eksperta lēmumā noteikto ir atzīta par vainīgu.
- 3.7. Pēc Pušu Līguma 8.3. un 8.4. punktos noteikto pilnvaroto pārstāvju Piegādes un Uzstādīšanas nodošanas – pieņemšanas akta parakstīšanas, Izpildītājs sagatavo rēķinu Pasūtītājam.

4. PUŠU SAISTĪBAS UN PIENĀKUMI

4.1. Izpildītājam ir pienākums:

- 4.1.1. veikt Piegādi un Uzstādīšanu, kā arī garantijas uzturēšanu saskaņā ar Līguma pielikumā Nr. 1 noteikto;
- 4.1.2. 5 (piecu) darba dienu laikā pēc Piegādes un Uzstādīšanas iesniegt Pasūtītājam Piegādes un Uzstādīšanas nodošanas – pieņemšanas aktu 2 (divos) eksemplāros;
- 4.1.3. Līguma izpildē iesaistīt šādus speciālistus:
- 4.1.3.1. _____;
- 4.1.3.2. _____;
- 4.1.3.3. _____;
- 4.1.4. 3 (trīs) darba dienu laikā pēc Pasūtītāja rakstiska pieprasījuma, atbilstoši Līguma 4.4.3. punktā noteiktajam, saņemšanas veikt Izpildītāja speciālista nomaiņu;
- 4.1.5. sagatavot un iesniegt informāciju par Piegādes un Uzstādīšanas veikšanai nepieciešamajiem dokumentiem no Pasūtītāja puses.

4.2. Izpildītājam ir tiesības:

- 4.2.1. saņemt samaksu no Pasūtītāja saskaņā ar Līguma noteikumiem;
- 4.2.2. saņemt no Pasūtītāja tā rīcībā esošo Līguma izpildei nepieciešamo informāciju.

4.3. Pasūtītājam ir pienākums:

- 4.3.1. veikt samaksu par saņemto Piegādi un Uzstādīšanu, ja tā ir veikta atbilstoši Līguma nosacījumiem;
- 4.3.2. sniegt Izpildītājam Līguma izpildei nepieciešamo informāciju ne ilgāk kā 5 (piecu) darba dienu laikā no pieprasījuma saņemšanas dienas;
- 4.3.3. 5 (piecu) darba dienu laikā pēc Piegādes un Uzstādīšanas nodošanas – pieņemšanas akta saņemšanas to parakstīt vai rīkoties saskaņā ar Līguma 3.3. un 3.4. punktos noteikto.

4.4. Pasūtītājam ir tiesības:

- 4.4.1. iesniegt Izpildītājam rakstveida pretenziju ar iebildumiem par Piegādes un Uzstādīšanas veikšanu atbilstoši Līgumam un/vai Latvijas Republikas normatīvajiem aktiem;
- 4.4.2. nepieņemt veikto Piegādi un/vai Uzstādīšanu, ja ir konstatētas nepilnības/neatbilstības, vai arī kāds no darbiem nav veikts saskaņā ar Līguma noteikumiem. Nepilnību/neatbilstību konstatēšanas gadījumā Pasūtītājs rīkojas saskaņā ar Līguma 3.3. un 3.4. punktos noteikto;
- 4.4.3. konstatējot, ka kāds no Līguma izpildē piesaistītajiem speciālistiem ir nekompetents vai arī pārkāpj Līguma noteikumus, pieprasīt (rakstiski) Izpildītājam šī speciālista nomaiņu;

- 4.4.4. neapmaksāt Izpildītāja rēķinus par Piegādi un Uzstādīšanu par kuru saskaņā ar Līgumā noteikto kartību, Pasūtītājs ir iesniedzis rakstveida pretenziju un/vai nav parakstījis Piegādes un Uzstādīšanas nodošanas – pieņemšanas aktu.

5. SODA SANKCIJAS UN ATBILDĪBA

- 5.1. Puses apņemas neizpaust Līguma saturu un tā pildīšanas laikā iegūtās ziņas, tajā skaitā ziņas par Pasūtītāja dokumentiem, izņemot gadījumus, kuri noteikti normatīvajos aktos.
- 5.2. Puses apņemas pilnā apmērā atlīdzināt otri Pusei un/vai trešajām personām zaudējumus, kas radušies Puses vainas dēļ, veicot Piegādi un/vai Uzstādīšanu, kā arī lietojot nepārtrauktās barošanas iekārtas risinājumu. Vainīgajai Pusei ir jāatlīdzina zaudējumi otrai Pusei 1 (viena) mēneša laikā no attiecīgo zaudējumu fakta, par ko ir sastādīts un abpusēji parakstīts zaudējumu akts no fakta konstatēšanas dienas.
- 5.3. Ja Izpildītājs ir nokavējis Līguma 3.1. punktā noteikto Piegādes un Uzstādīšanas veikšanas termiņu vai noteiktā termiņā nav novērsis Piegādes un Uzstādīšanas nodošanas – pieņemšanas aktā Pasūtītāja pretenzijās norādītos trūkumus saskaņā ar Līguma 3.4. punktā noteikto, Pasūtītājam ir tiesības pieprasīt un Izpildītājam ir pienākums samaksāt līgumsodu 0,1 % (vienas desmitdaļas procenta) apmērā no kopējās Līguma summas par katru kavējuma dienu, bet ne vairāk kā 10 % (desmit procentu) apmērā no kopējās Līguma summas. Pasūtītājs ir tiesīgs ieturēt līgumsodu no Izpildītājam veicamajiem maksājumiem.
- 5.4. Par veiktās Piegādes un Uzstādīšanas nesavlaicīgu apmaksu Izpildītājam ir tiesības pieprasīt un Pasūtītājam ir pienākums samaksāt līgumsodu 0,1 % (vienas desmitdaļas procenta) apmērā no neapmaksātās summas par katru kavējuma dienu, bet ne vairāk kā 10 % (desmit procentu) apmērā no neapmaksātās summas.
- 5.5. Līgumsoda samaksa Puses neatbrīvo no citām Līgumā noteiktajām saistībām un zaudējumu atlīdzības pienākuma.

6. NEPĀRVARAMĀS VARAS APSTĀKĻI

- 6.1. Ja viena vai otra Puse nevar pilnīgi vai daļēji izpildīt savas ar Līgumu uzņemtās saistības tādu apstākļu dēļ, kurus izraisījuši jebkāda veida dabas stihija, ugunsgrēks, militāras akcijas, politiskās situācijas, kompetentu valsts iestāžu aizliegums, Puses rakstiski vienojas par uzņemto saistību izpildes termiņa pagarināšanu par laiku, kas vienāds ar minēto apstākļu izraisīto kavēšanos.
- 6.2. Ja Līguma 6.1. punktā minētie apstākļi turpinās ilgāk kā 2 (divus) mēnešus, jebkura no Pusēm ir tiesīga atteikties no Līgumā noteiktām saistībām, un neviena no Pusēm nav tiesīga prasīt zaudējuma atlīdzināšanu. Ja Piegāde un Uzstādīšana netiek veikta, Izpildītājs atmaksā Līguma 2.2.1. punktā saņemto avansu Līguma 2.6. punktā noteiktajā kārtībā.⁵
- 6.3. Pusei, kurai kļuvis neiespējami izpildīt uzņemtās saistības Līguma 6.1. punktā minēto apstākļu dēļ, 5 (piecu) darba dienu laikā rakstiski jāpaziņo otrai Pusei par šādu apstākļu rašanos vai izbeigšanos.

7. APAKŠUZŅĒMĒJU PIESAISTĪŠANA UN NOMAIŅA

Apakšuzņēmēju piesaistīšanas gadījumā, šis punkts tiks precizēts, ievērojot iepirkumu procedūras „Nepārtrauktās barošanas iekārtas serveru telpai iegāde un uzstādīšana”, identifikācijas Nr. VASES 2014/14 21. punktā un Pretendenta piedāvājumā noteikto).

8. NOSLĒGUMA NOTEIKUMI

⁵ Punkts tiks precizēts atbilstoši izvēlētajam Pretendenta piedāvājumam

- 8.1. Līgums stājas spēkā ar tā abpusējas parakstīšanas dienu un ir spēkā līdz _____.
- 8.2. Par Līguma grozījumiem un papildinājumiem Puses vienojas rakstiskā veidā un tie kļūst par Līguma neatņemamu sastāvdaļu.
- 8.3. Pasūtītāja pilnvarotā persona Līguma izpildei un Līgumā noteiktā Piegādes un Uzstādīšanas nodošanas – pieņemšanas akta parakstīšanai ir _____, tālr. 67333034, fakss: 67821275, e-pasts: _____@vases.lv.
- 8.4. Izpildītāja pilnvarotā persona Līguma izpildei un Līgumā noteiktā Piegādes un Uzstādīšanas nodošanas – pieņemšanas akta parakstīšanai ir _____, tālr. _____, fakss: _____, e-pasts: _____.
- 8.5. Neviena no Pusēm bez otras Puses rakstiskas piekrišanas nevar nodot ar Līgumu uzņemto saistību izpildi trešajai personai vai mainīt Līguma 7. punktā norādīto/-s apakšuzņēmēju/-s.⁶
- 8.6. Ja kādai no Pusēm tiek mainīts juridiskais statuss, juridiskā adrese vai citi rekvizīti, par to nekavējoties rakstiski paziņo otrai Pusei.
- 8.7. Puses reorganizācijas gadījumā Līguma noteikumi ir saistoši Puses tiesību un saistību pārņēmējam.
- 8.8. Līgums var tikt izbeigts pirms uzņemto saistību izpildes, Pusēm rakstiski vienojoties.
- 8.9. Puses ir tiesīgas vienpusēji izbeigt Līgumu, ja otra Puse nepilda ar Līgumu uzņemtās saistības vai 10 (desmit) darba dienas pirms Līguma izbeigšanas datuma informējot par to otru Pusi. Šādā gadījumā Puses līdz Līguma izbeigšanai veic savstarpējos norēķinus.
- 8.10. Puses visus strīdus un domstarpības, kas varētu rasties Līguma izpildes laikā, risinās savstarpēju pārrunu ceļā.
- 8.11. Puses vienojas, ka visi strīdi un domstarpības, par kurām netiks panākta vienošanās pārrunu ceļā 15 (piecpadsmit) darba dienu laikā, tiks nodoti izskatīšanai Latvijas Republikas tiesā normatīvajos aktos noteiktajā kārtībā.
- 8.12. Līgums sagatavots un parakstīts uz ____ (_____) lapām 2 (divos) eksemplāros, ar vienādu juridisku spēku, pa 1 (vienam) eksemplāram katrai Pusei.
- 8.13. Līgumam tiek pievienoti un ir tā neatņemama sastāvdaļa – 2 (divi) pielikumi:
 8.13.1. Pielikums Nr. 1 – Tehniskais piedāvājums;
 8.13.2. Pielikums Nr. 2 – Finanšu piedāvājums.

9. PUŠU JURIDISKĀS ADRESES UN REKVIZĪTI

PASŪTĪTĀJS

VAS „Elektroniskie sakari”

Elizabetes iela 45/47, Rīgā, LV-1010

e-pasts: vases@vases.lv

Vienotais reģ. Nr. 40003021907

PVN Nr. LV 40003021907

Tālr. 67333034, Fakss: 67821275

Banka: AS „Citadeles banka”

Konts: LV14PARX0000231601015

Bankas kods PARXLV22

/ _____ /

IZPILDĪTĀJS

Vienotais reģ. Nr.

PVN Nr.

Tālr., Fakss:

Banka:

Konts:

Bankas kods:

/ _____ /

2014. gada ____.

2014. gada ____.

⁶ Punkts tiks precizēts atbilstoši izvēlētajam Pretendenta piedāvājumam